

NARZĘDZIA DO OBRÓBK METALI	NORMA BRANŻOWA	BN-66 4274-02
	Wkładki do matryc śrubiarskich z otworami stopniowanymi jednokrotnie	
	Główne wymiary	
Grupa katalogowa IV 22		

1. Przedmiot normy. Przedmiotem normy są wkładki z węglików spiekanych do matryc śrubiarskich do pracy na zimno, z otworami stopniowanymi jednokrotnie.

2. Symbol

WWSb odmiana B1 wg BN-66/4274-01

3. Przykład oznaczenia wkładki o wymiarach $d = 10,8$ mm i $L = 100$ mm, wykonanej z węglików spiekanych gatunku G50:

WWSb 10,8×100 B1 G50 BN-66/4274-02

4. Cechowanie. Na przedmiocie, w miejscu oznaczonym na rysunku, powinny być umieszczone w sposób wyraźny i trwały co najmniej następujące dane:

10,8×100 G50

5. Normy związane

PN-69/H-89500 Węgliki spiekane. Gatunki
BN-66/4274-01 Matryce śrubiarskie. Klasyfikacja wkładek z węglików spiekanych. Podział i budowa symboli.

6. Główne wymiary w mm

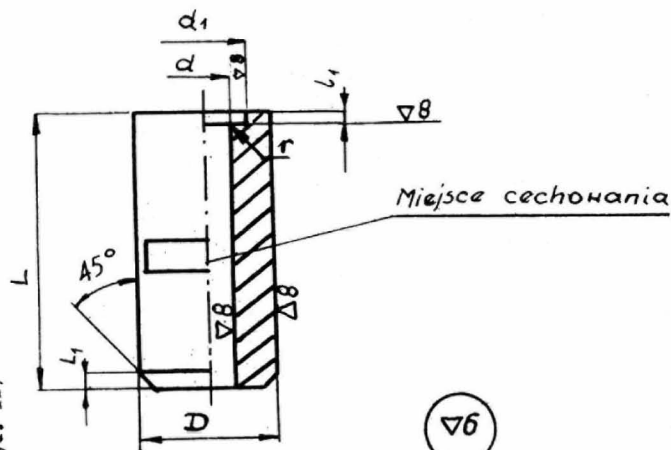

d H9	d ₁	l ₁	r	D h7	L	L ₁
1	2	3	4	5	6	7
4,38	9,2	0,2	0,5	24	50	2,0
5,24	11,5	0,2				
5,24	11,5	0,2				
6,24	10,2	0,4				
6,37	12,9	0,3				
7,06	16,2	0,3	0,8	30	100	2,5
7,60	16,2	0,3				
7,80	11,7	0,4	0,5	30	100	2,5
7,95	14,7	0,3				
7,95	17,4	0,3				
8,86	19,5	0,3	0,8	30	100	2,5
9,10	19,6	0,4				
9,37	13,1	0,4	0,5	30	100	2,5
9,55	19,5	0,5				
9,55	16,6	0,4				
10,66	17,5	0,4				
(10,68)	23,0	0,8	0,8	36	100	3,0
10,88	23,0	0,8				
11,15	18,1	0,4	0,5	30	100	2,5
11,15	22,5	0,4				
(11,85)	23,0	0,8	0,8	36	100	3,0
12,25	25,2	0,4				
12,50	17,5	0,4	0,5	30	160	2,5
(12,53)	17,5	0,5			100	
12,73	21,9	0,5			36	
14,47	27,1	0,5	1,5	42	160	3,0
15,35	31,0	0,5				
18,10	33,9	0,5				

Należy unikać stosowania wkładek, których wymiary podano w nawiasach.

Ze względów wykonawczych dopuszcza się dzielenie wkładek wysokich, których wysokość jest większa od 2,5-krotnej wartości ich średnicy. Szczegółowe warunki podziału powinny być uzgodnione pomiędzy wytwórcami wkładek surowych i wkładek gotowych.

7. Materiał - węgliki spiekane wg PN-69/H-89500. Zalecane gatunki G50 i G60.

K O N I E C

Centralne Laboratorium Obróbki Plastycznej w Poznaniu
Ustanowiona przez Dyrektora Zjednoczenia Przemysłu Obrabiarek i Narzędzi dnia 27 września 1966 r.
jako norma obowiązująca w zakresie projektowania i produkcji od dnia 1 stycznia 1968 r.
(Mon. Pol. nr 72/1966 poz. 336)