

NARZĘDZIA CZARNE I GOSPODARCZE	NORMA BRANŻOWA	BN-64
	Narzędzia bednarskie Łyżka bednarska	4517-01
		Grupa katalogowa IV 24

1. Przedmiot normy. Przedmiotem normy jest łyżka do podważania i wyjmowania denek z beczek drewnianych.

2. Symbol klasyfikacyjny: RLLu wg PN-63/M-02815.

3. Przykład oznaczenia łyżki bednarskiej:

ŁYŻKA BEDNARSKA RLLu BN-64/4517-01

4. Normy związane

PN-57/H-04355 Próba twardości metali sposobem Rockwella

PN-61/H-84020 Stal węglowa konstrukcyjna zwykłej jakości ogólnego przeznaczenia. Gatunki

PN-63/M-02815 Klasyfikacja i znakowanie narzędzi i pomocy rzemieślniczych. Dział "R"

Zjednoczenie Przemysłu Wytrobów Metalowych
Ustanowiona przez Dyrektora Zjednoczenia dnia 24 listopada 1964 r. jako norma obowiązująca w zakresie
produkcji od dnia 1 lipca 1965 r. (Mon. Pol. nr poz.)

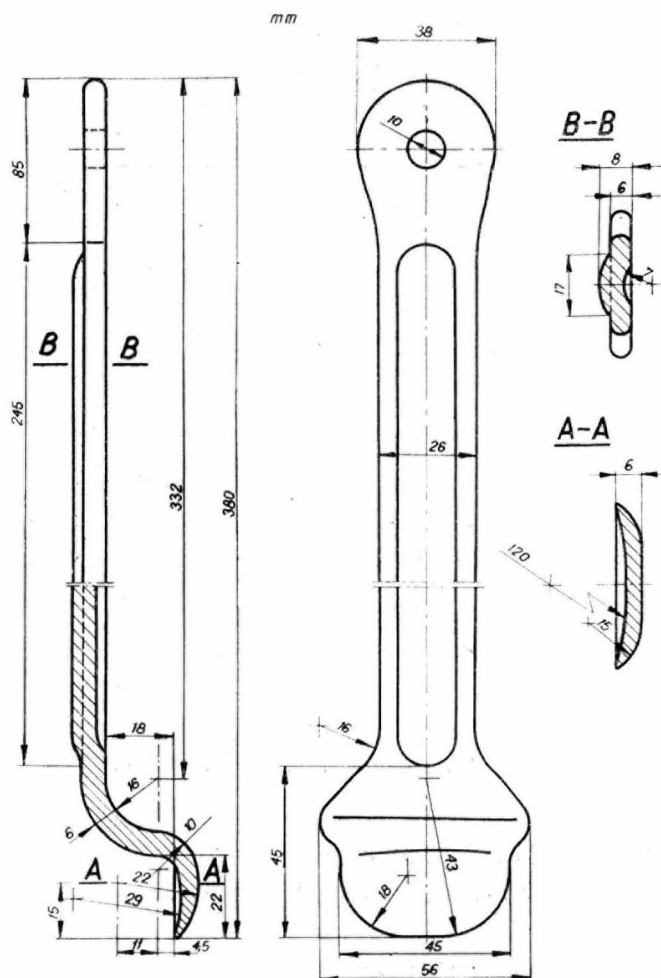
5. Wymiary

6. Materiał. Stal MSt6 wg PN-61/H-84020.

7. Wykonanie. Kute. Część łyżki od przegubu do ostrza hartowana i odpuszczana do twardości $30 \div 40$ HRC wg PN-57/H-04355. Zaczep stanowiący wygiętą końcową część łyżki bednarskiej powinien mieć od strony klepek kształt zaoblony, przystosowany do łu-ku, jaki tworzą klepki.

Dla wzmocnienia uchwytu, na długości określonej na rysunku, powinien być wytłoczony karb usztywniający z zaokrągleniem od strony zewnętrznej. Zakończenie uchwytu powinno być zaokrąglone i powinno mieć otwór dający możliwość zawieszenia łyżki.

Wszystkie krawędzie łyżki powinny być wygładzone, bez ostrych brzegów, pęknięć i wyszczerbień. Powierzchnie powinny być gładkie bez wgniecień.

8. Wykończenie. Ostrze szlifowane, pozostałe powierzchnie pokryte lakierem bitu-micznym lub innym lakierem zabezpieczającym przed korozją.

K O N I E C