

**1. Przedmiot normy.** Przedmiotem normy są tulejki zaciskowe stożkowe do mocowania na wrzecionach obrabiarek głowic nasadzanych z otworami walcowo-stożkowymi (na przykład wg PN-67/D-55250).

**2. Normy związane**  
PN-67/D-55250 Narzędzia do maszynowej obróbki drewna. Głowice walcowe nasadzane. Główne wymiary  
PN-74/H-84032 Stal sprężynowa (resorowa). Gatunki

**3. Przykład oznaczenia** tulejki zaciskowej stożkowej o średnicy otworu  $d = 30$  mm:

TULEJKA ZACISKOWA 30 BN-68/1641-02

A-A

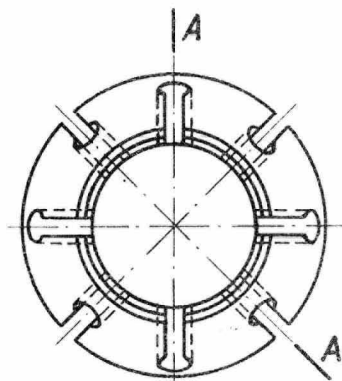
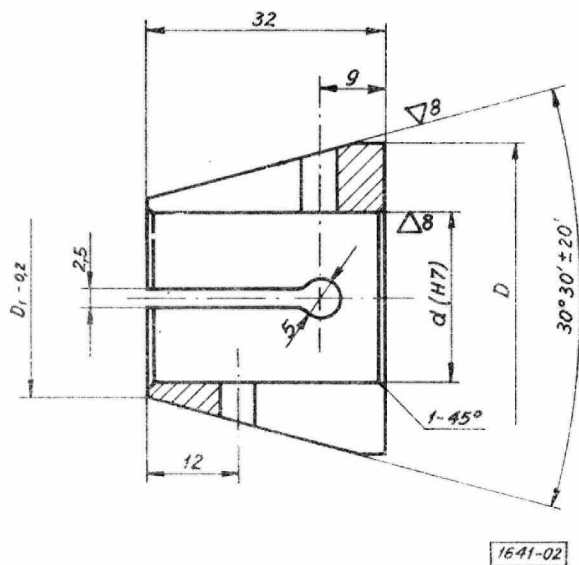

$d(H7)$	30	35	40	45	50
$D$	50	55	61	66	72
$D_1 -0,2$	35	40	45	50	56

K O N I E C

INFORMACJE DODATKOWE do BN-68/1641-02

REN DIN 8404 - norma częściowo zgodna.

Zjednoczenie Przemysłu Maszynowego Leśnictwa  
Ustanowioną przez Dyrektora ZPML dnia 25 listopada 1968 r. jako norma obowiązująca  
w zakresie produkcji i projektowania od dnia 1 stycznia 1970 r.  
(Mon. Pol. nr 5/1969 poz. 57)