

MATERIAŁY BUDOWLANE	NORMA BRANŻOWA	BN-66
	Materiały ogniotrwałe Piece koksownicze	6763-23
	Kształtka regeneratora Wymiary	
		Grupa katalogowa VIII <del>88</del> <sup>20</sup>

### 1. WSTĘP

Przedmiotem normy są wymiary nominalne kształtki szamotowej, stosowanej do wypełniania komory regeneratora w piecu koksowniczym.

### 2. WYMAGANIA

2.1. Wymiary nominalne kształtki regeneratora w mm - wg rysunku.

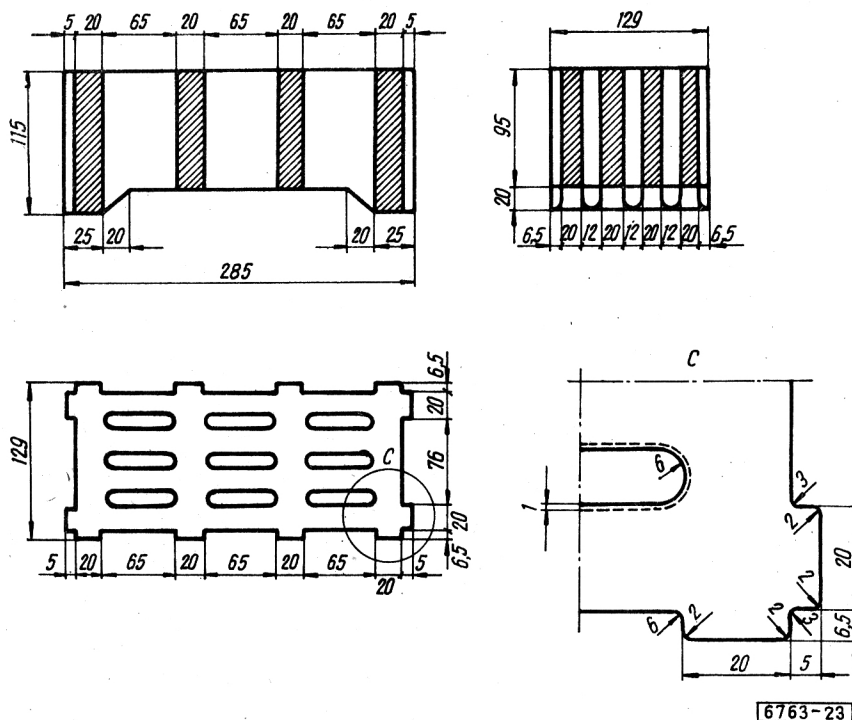

6763-23

Symbol WR13

Masa przybliżona 5,2 kg

2.2. Pozostałe wymagania - wg norm przedmiotowych.

K O N I E C

### INFORMACJE DODATKOWE

Uwagi do wydania III - bez zmi

Instytut Materiałów Ogniotrwałych  
Ustanowiona przez Dyrektora Zjednoczenia Przemysłu Materiałów Ogniotrwałych dnia 7 listopada 1966 r.  
jako norma obowiązująca w zakresie produkcji od dnia 1 kwietnia 1967 r.  
(Mon. Pol. nr 6/1967 poz. 31)