

TRANSPORT  
KOPALNIANYWozy kopalniane  
Znaczki wozoweBN-73  
0454-02Zamiast  
PN/G-46201Grupa katalogowa IV 41<sup>1)</sup>

## 1. WSTĘP

**1.1. Przedmiot normy.** Przedmiotem normy są znaczki wozowe stosowane do oznaczania wozów kopalnianych. Znaczki wozowe ujęte są w SWW symbolem 0659-00 jako wyroby metalowe przemysłowe pozostałe.

**1.2. Określenia.** Znaczek wozowy — metalowa płytką zawieszana na ścianie wozu kopalnianego, umożliwiająca zaliczenie urobku właściwemu przodkowi.

**1.3. Normy związane**  
PN-72/H-84020 Stal węglowa konstrukcyjna zwykłej jakości ogólnego przeznaczenia. Gatunki

## 2. PODZIAŁ I OZNACZENIE

**2.1. Odmiany.** W zależności od kształtu rozróżnia się 4 odmiany znaczków wozowych oznaczonych literami A, B, C, D wg rys. 1 ÷ 4.

**2.2. Przykład oznaczenia** znaczka wozowego odmiany B:

ZNACZEK WOZOWY B BN-73/0454-02

## 3. WYMAGANIA

## 3.1. Wymiary w mm — wg rys. 1 ÷ 5

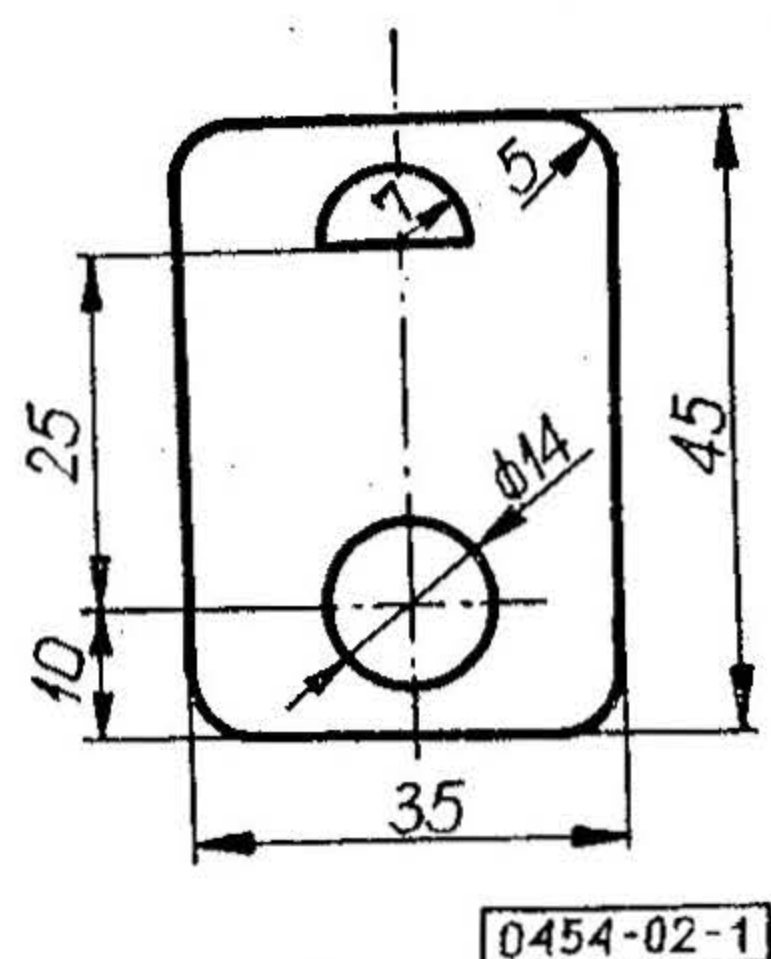

Rys. 1. Odmiana A

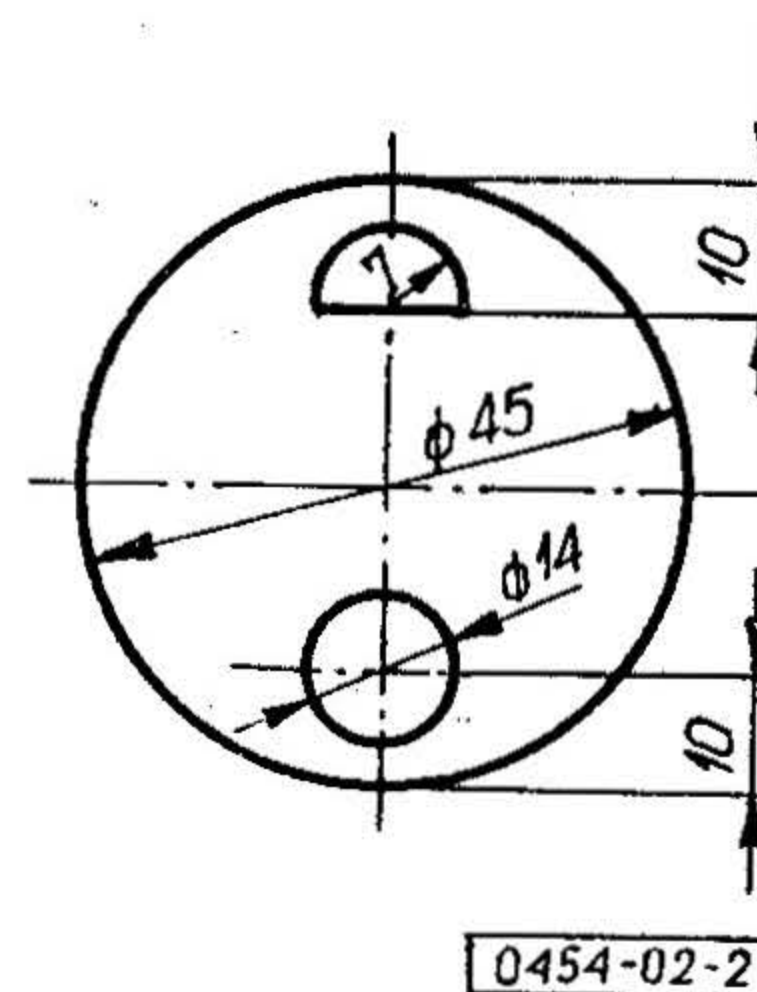

Rys. 2. Odmiana B

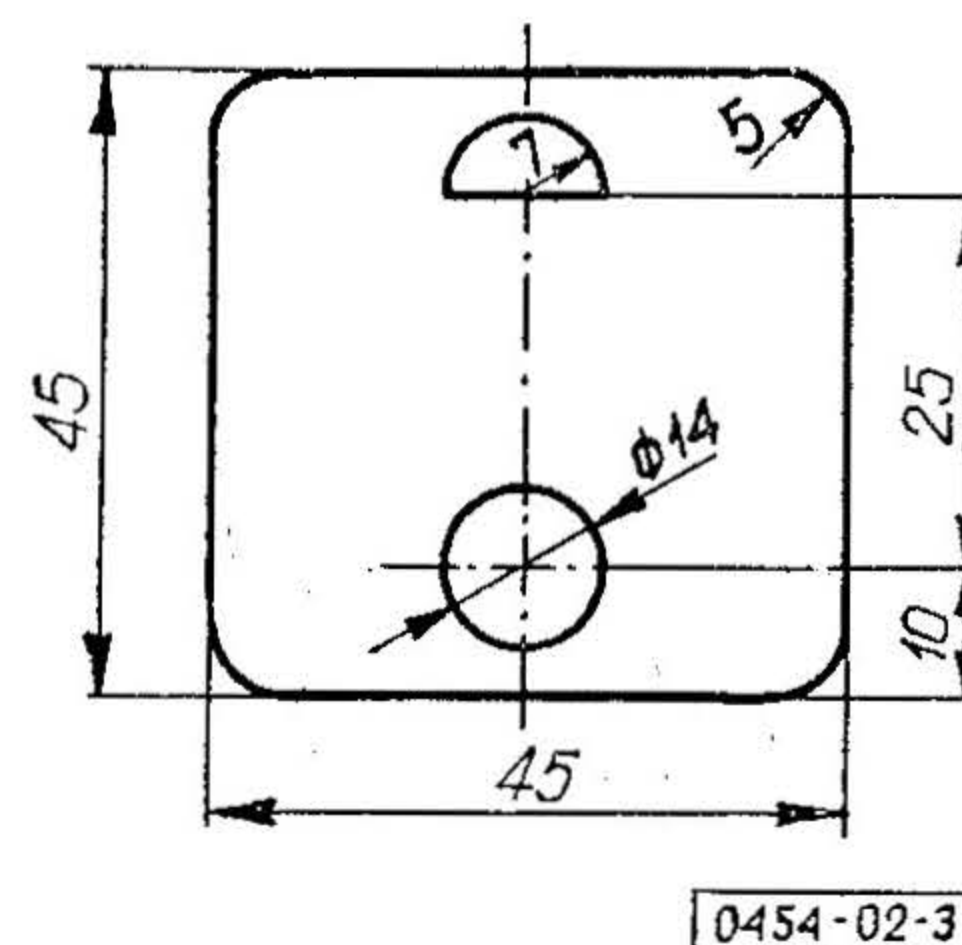

Rys. 3. Odmiana C

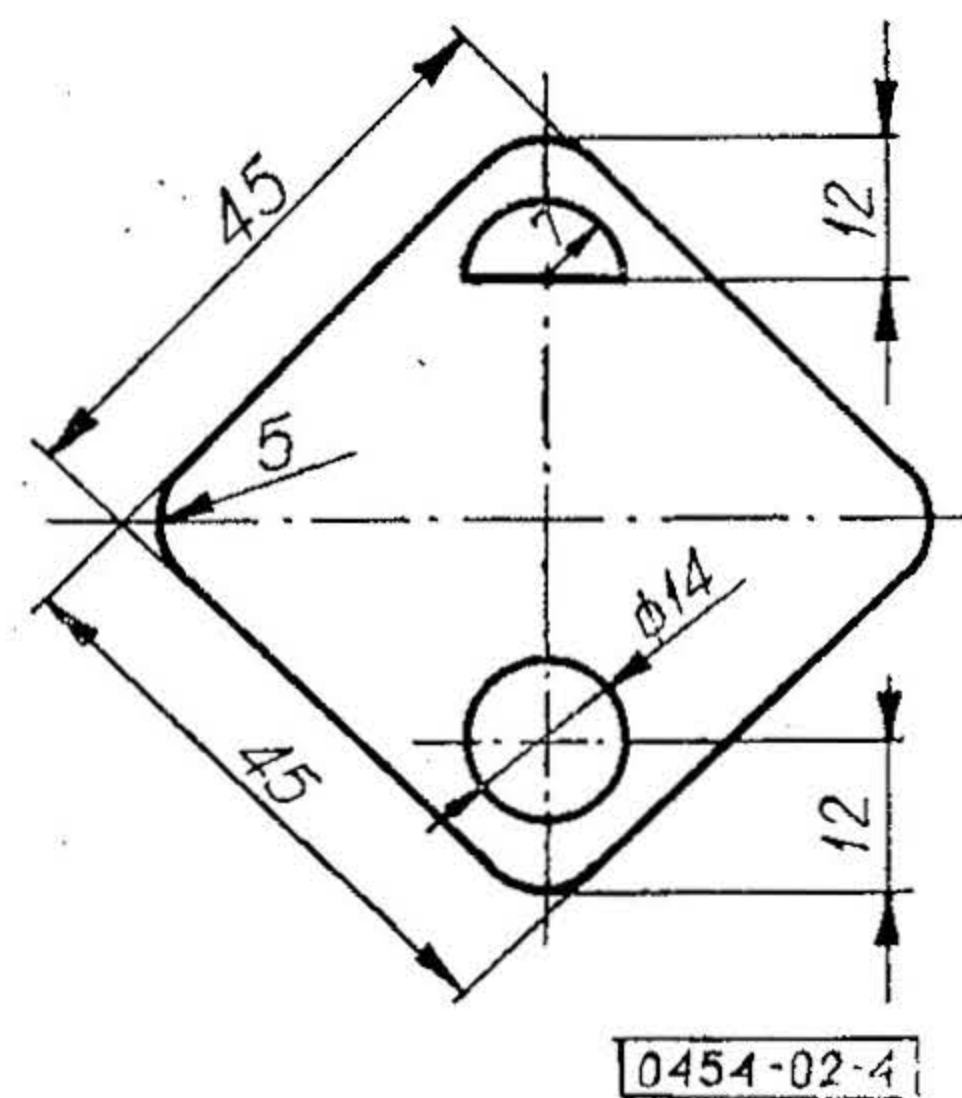

Rys. 4. Odmiana D

1) Symbol wg SWW: 0659-00.

Zakłady Konstrukcyjno-Mechanizacyjne Przemysłu Węglowego

Ustanowiona przez Ministra Górnictwa i Energetyki dnia 23 listopada 1974 r. jako norma obowiązująca w zakresie czynności określonych normą od dnia 1 lipca 1974 r. (Dz. Norm. i Miar nr 8/1974 poz. 21)

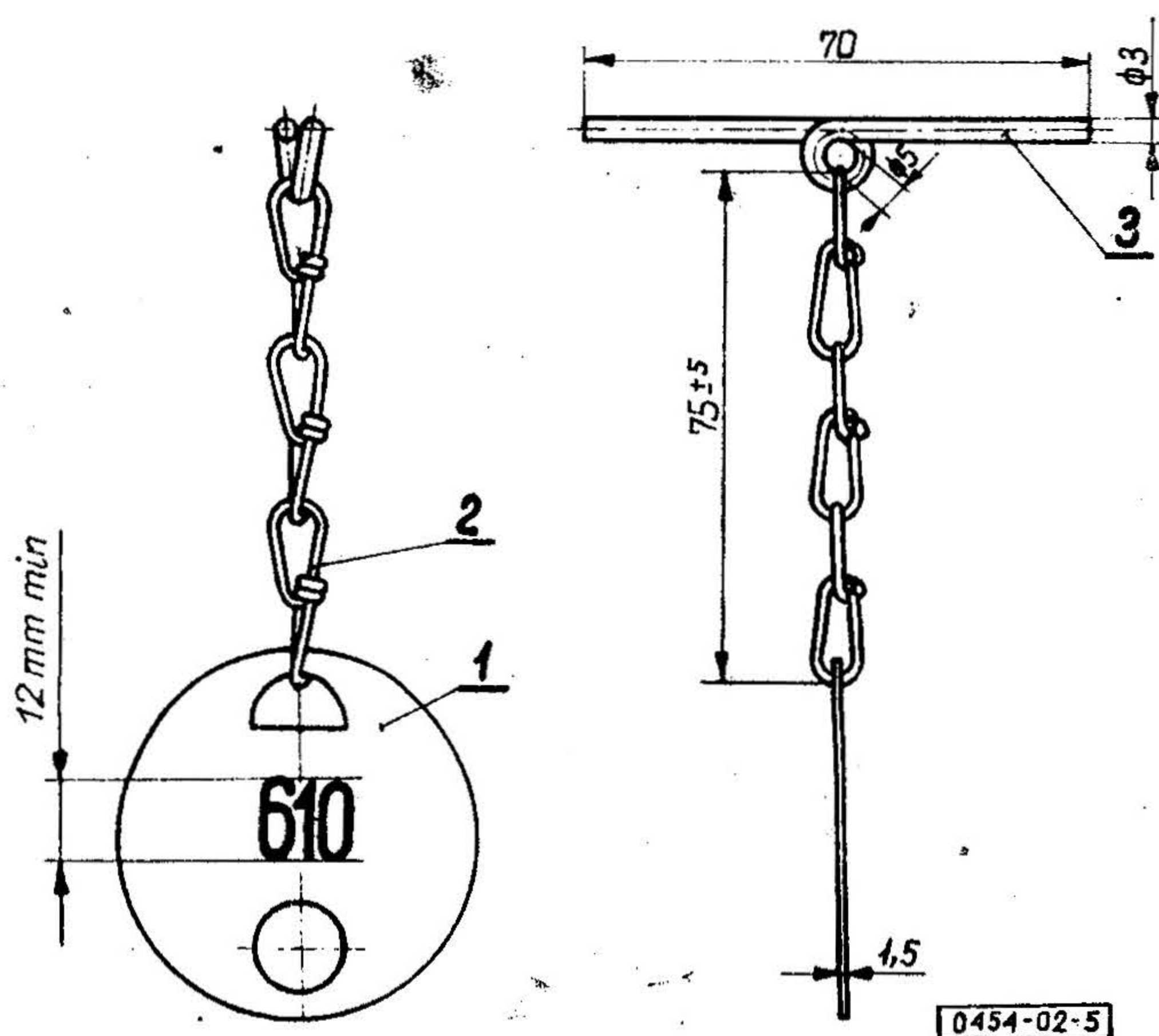

Rys. 5. Znaczek z zawieszeniem. Typ łańcuszka oraz numer 610 podano przykładowo

### 3.2. Części składowe i materiał

Nr części na rys. 5	Nazwa części	Gatunek materiału
1	Płytką	St0 wg PN-72/H-84020 lub inny materiał
2	Łańcuszek	St1 — St3 wg PN-72/H-84020
3	Kluczka	St1 — St3 wg PN-72/H-84020

3.3. Wykonanie — płytką ciętą z bednarki lub blachy, krawędzie zatepione. Numer na płytce wybity lub wytłoczony.

KONIEC

### INFORMACJE DODATKOWE do BN-73/0454-02

Istotne zmiany w stosunku do PN/G-46201. Wprowadzono cztery odmiany znaczków wozowych w miejsce jednej.

Dotychczas obowiązująca norma PN/G-46201 zostaje unieważniona z dniem. 1 lipca 1974 r.

### ERRATA do BN-73/0454-02

Na str. 1 w klauzuli obowiązywania normy zamiast daty ustanowienia — 23 listopada 1974 r. — powinno być — 23 listopada 1973 r.

Na str. 2 p. 3.2 w tabelicy zamiast gatunków stali: St0, St1—St3 powinno być: St0S, St2S — St3S.