

ENERGOELEKTRYKA	NORMA BRANŻOWA	BN-72
	Sprzęt elektroinstalacyjny Oprawki bagnetowe do lamp elektrycznych, na znamionowe napięcie izolacji 250 V, B15s, powszechnego użytku	3063-04
		Grupa katalogowa VI 83 ¹⁾

1. Przedmiot normy. Przedmiotem normy są oprawki bagnetowe, do lamp elektrycznych z trzonkiem B15s jednostykowe, metalowe i izolacyjne, do instalowania niezależnego oraz do wbudowania, zwykle, powszechnego użytku, dla strefy o klimacie umiarkowanym, na prąd znamionowy 2 A i znamionowe napięcie izolacji 250 V.

2. Normy związane

BN-72/3063-03 Sprzęt elektroinstalacyjny. Oprawki bagnetowe do lamp elektrycznych. Ogólne wymagania i badania

3. Przykład oznaczenia oprawki bagnetowej do lamp elektrycznych z trzonkiem bagnetowym B15s, izolacyjnej, do instalowania niezależnego, do nakręcania z gwintem szyjki M10×1, zwyklej, powszechnego użytku, w wykonaniu dla strefy o klimacie umiarkowanym, na prąd znamionowy 2 A i znamionowe napięcie izolacji 250 V:

OPRAWKA BAGNETOWA B15s IZOLACYJNA M10×1 2 A 250 V
BN-72/3063-04

4. Główne wymiary w mm - wg rysunku i tablicy na str. 2.

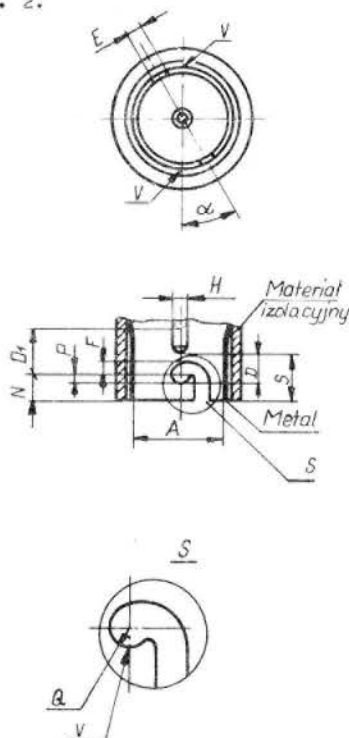

V - pozycja spoczynku zaczepów bocznych trzonka lampy

3063-04

¹⁾ Symbole wg SWW: 1133-541 i 1133-551.

Ośrodek Badawczo-Rozwojowy Sprzętu Elektrotechnicznego ELGOS Czechowice-Dziedzice
Ustanowiona przez Dyrektora Zjednoczenia Przemysłu Kabli i Sprzętu Elektrotechnicznego dnia 7 sierpnia 1972 r.
jako norma obowiązująca w zakresie produkcji i obrotu od dnia 1 stycznia 1973 r.
(Dz. Norm. i Miar nr 26/1972 poz. 58)

Wymiar		
	min	max
A	15,30	15,50
D	-	4,90
D ₁	8,0	-
E	2,7	3,2
F	2,7	-
H	2,6	-
N	-	6,8
P	0,7	1,0
S	8,0	-
Q	E/2	
α	29° (0,506 rad)	

5. Wprowadzenie przewodów. W oprawkach do przykręcania przystosowanych do przyłączania przewo-

dów ułożonych na wierszu w cokole oprawki powinny być dwa otwory przewidziane do wprowadzenia przewodów do wnętrza oprawki.

Otwory powinny umożliwiać wprowadzenie przewodu płaskoszewowego $2 \times 2,5 \text{ mm}^2$ lub rurki instalacyjnej o średnicy 11 mm.

Otwory mogą być wykonane w postaci osłabienia ścianki dostosowanego do wyłamania przy montażu.

6. Pozostałe wymagania - wg BN-72/3063-03.

7. Pakowanie, przechowywanie i transport - wg BN-72/3063-03.

8. Badania - wg BN-72/3063-03.

9. Postanowienia przejściowe. Do dnia 31 grudnia 1974 r. dopuszcza się, aby wymiar F podany w tablicy zamiast min 2,7 mm wynosił min 2,5 mm, natomiast wymiar S zamiast min 8 mm wynosił min 7,5 mm.

K O N I E C