

GOSPODARKA KOMUNALNA	N O R M A B R A N Ż O W A	BN-89
	Komunikacja miejska	9397-30/15
	Osprzęt sieci trakcyjnej tramwajowej i trolejbusowej	Zamiast BN-66/3086-32
	Zacisk zasilający	Grupa katalogowa 0678

1. Przedmiot arkusza normy. Przedmiotem niniejszej normy jest zacisk zasilający stosowany w sieci tramwajowej do połączenia linki miedzianej o przekroju 95, 120 i 150 mm² z przewodem jezdny profilowym miedzianym Djp wg PN-64/E-90090.

2. Przykład oznaczenia zacisku (Z) zasilającego (z) do przewodów jezdnych miedzianych:

ZACISK ZASILAJĄCY Zz BN-89/9397-30/15

3. Wymiary w mm wg rysunku.

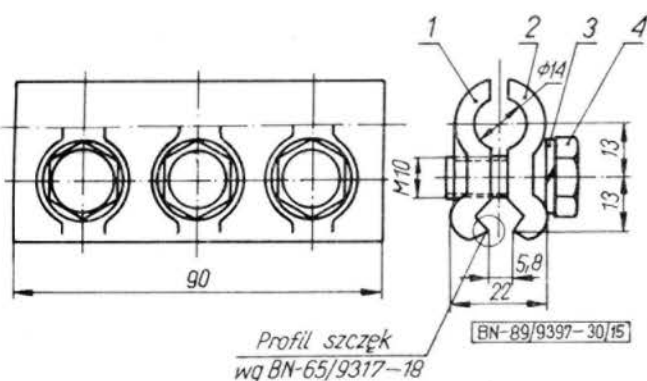

4. Wyszczególnienie części, materiały i wykonanie

Numer części na rysunku	Nazwa i oznaczenie	Liczba sztuk	Materiał
1	2	3	4
1	szczętka gwintowana	1	brąz BA 1032 PN-79/ H-87026
2	szczętka nie gwintowana	1	
3	podkładka sprężysta Z10,2 PN-77/M-82008	3	—
4	śruba M10×25-3.6-C PN-85/M-82105	3	—

Części 3 i 4 — cynkowane galwanicznie i pasywowane.
Masa — około 0,41 kg.

5. Cechowanie. Na szczęcie nie gwintowanej należy wykonać w sposób trwały i czytelny następujące znaki:

- znak wytwórcy,
- symbol Zz.

6. Pozostałe wymagania — wg ark. 01 p. 3.4; 3.5; 3.6; 3.7.

7. Pakowanie, przechowywanie i transport — wg ark. 01 p. 4.

8. Badania — wg ark. 01 p. 5.6.1; 5.6.2; 5.6.3; 5.6.4; 5.6.5; 5.6.6; 5.6.7.

K O N I E C

INFORMACJE DODATKOWE

1. Instytucja opracowująca normę — Instytut Gospodarki Przemysłowej i Komunalnej — Warszawa.

2. Normy związane

PN-64/E-90090 Przewody jezdne miedziane

PN-79/H-87026 Odlewnicze stopy miedzi. Gatunki

PN-77/M-82008 Podkładki sprężyste lekkie

PN-85/M-82105 Śruby ze łbem sześciokątnym z gwintem na całej długości

BN-65/9317-18 Sieć trakcyjna kolejowa. Osprzęt. Zaciski, uchwyty, złączki do profilowych przewodów jezdnych. Profil szczęk
BN-89/9397-30/01 Komunikacja miejska. Osprzęt sieci trakcyjnej tramwajowej i trolejbusowej. Wymagania i badania

3. Autorzy projektu normy — mgr inż. Jerzy Stelmach i mgr Tadeusz Stelmach — Biuro Projektów Budownictwa Komunalnego w Katowicach.

Zgłoszona przez Instytut Gospodarki Przemysłowej i Komunalnej
Ustanowiona przez Dyrektora Instytutu Gospodarki Przemysłowej i Komunalnej dnia 12 czerwca 1989 r.
jako norma obowiązująca od dnia 1 stycznia 1990 r.
(Dz. Norm. i Miar nr 7/1989, poz. 18)