

URZĄDZENIA TELEKOMUNIKACYJNE	NORMA BRANŻOWA	BN-83
	Zestawy narzędzi do konserwacji automatycznych łącznic telefonicznych Pentaconta Szczypce	3228-03.02
		Grupa katalogowa 1956

1. Rodzaje szczypiec - wg tabl. 1.

Tablica 1

Lp.	Nazwa narzędzia	Nr rysunku (nr katalogowy)
1	Szczypczyki zecerskie (pinceta) wg BN-64/7472-01	T2/D-4781-061-2
2	Szczypce do wyjmowania żarówek T 5,5 i przykrywek	T2/D-4737-043-2
3	Szczypce do wyjmowania żarówek T 6,8	D-4781-105-3
4	Szczypce do wyjmowania przykrywek (reflektorków)	D-4781-113-2

2. Sposób budowy oznaczenia. Oznaczenie szczypiec

powinno zawierać:

- część słowną: SZCZYPCE lub SZCZYPCZYKI,
- numer normy,
- numer rysunku (nr katalogowy).

3. Przykład oznaczenia szczypczyków zecerskich:

SZCZYPCZYKI BN-82/3228-03.02 T2/D-4781-061-2

4. Wymiary - wg rys. 1 ÷ 4.

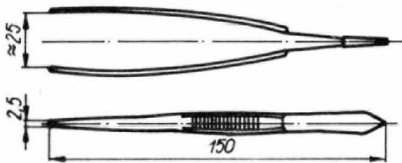

BN-83/3228-03.02-1

Rys. 1. Szczypczyki zecerskie (pinceta)

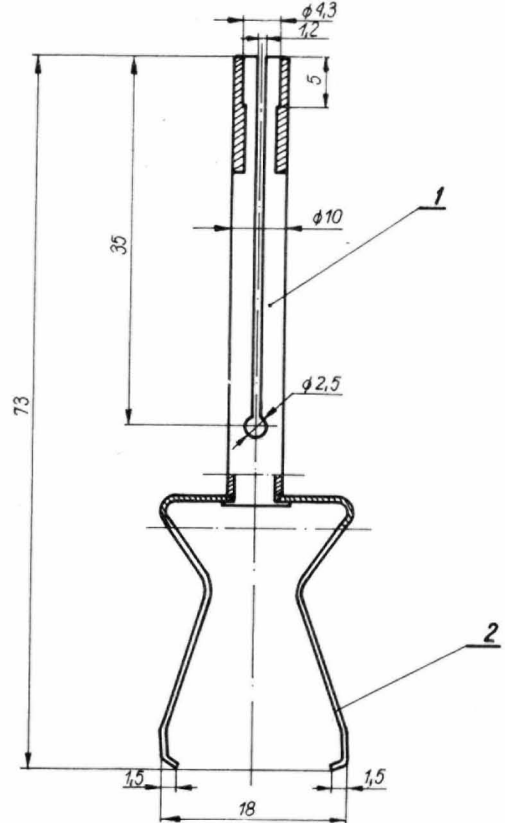

BN-83/3228-03.02-2

Rys. 2. Szczypce do wyjmowania żarówek T 5,5 i przykrywek

1 - tulejka, 2 - sprężyna

Zgłoszona przez Ośrodek Badawczo-Projektowy Przemysłu Teleelektronicznego TELKOM-TELPRO
Ustanowiona przez Dyrektora Ośrodka Badawczo-Projektowego Przemysłu Teleelektronicznego TELKOM-TELPRO
dnia 18 kwietnia 1983 r. jako norma obowiązująca od dnia 1 stycznia 1984 r.
(Dz. Norm. i Miar nr 7/1983 poz. 15)

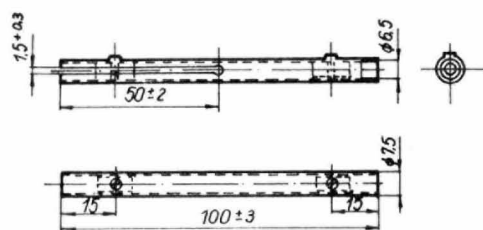

BN-83/3228-03.02-3

Rys. 3. Szczypce do wyjmowania żarówek T 6,8

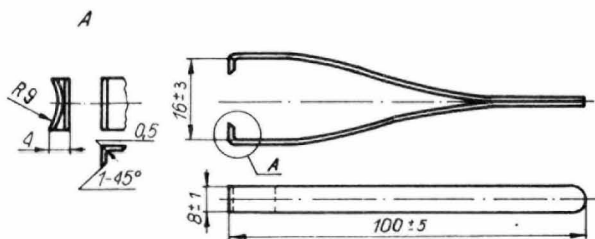

BN-83/3228-03.02-4

Rys. 4. Szczypce do wyjmowania przykrywek (reflektorów)

5. Materiały - wg tabl. 2.

Tablica 2

Narzędzie wg rysunku nr	Materiał ¹⁾
1	wg BN-64/7472-01
2	Rura precyzyjna 10-BZ-D1-żc wg PN-73/H-74240 Taśma stalowa 45S wg PN-74/H-92329
3	Rura ciągniona M63-z6 wg PN-77/H-74586.02
4	Taśma stalowa 45S wg PN-74/H-92329
1) Podano przykładowo.	

6. Twardość części pracujących szczypiec i szczypczyków powinna wynosić 40 + 45 HRC. Wymaganie to nie dotyczy tulejki z rys. 2 i narzędzia z rys. 3.

7. Pozostałe wymagania i badania - wg BN-82/3228-03.00.

K O N I E C

INFORMACJE DODATKOWE

1. Instytucja opracowująca normę - Zakłady Wytwórcze Urzędzeń Telefonicznych TELKOM-ZWUT, Ośrodek Badawczo-Projektowy Przemysłu Teleelektronicznego TELKOM-TELPRO.

2. Normy związane

PN-73/H-74240 Rury stalowe bez szwu precyzyjne

PN-74/H-92329 Taśma walcowana na zimno ze stali

niskowęglowej

PN-77/H-74586.02 Miedź i stopy miedzi, Rury ciągnione. Wymiary

BN-82/3228-03.00 Zestawy narzędzi do konserwacji automatycznych łącznic telefonicznych Pentaconta. Ogólne wymagania i badania

BN-64/7472-01 Narzędzia zecerskie. Szczypczyki zecerskie