

CIEPŁOWNICTWO	NORMA BRANŻOWA	BN-71
	Wymienniki przeciwprądowe do centralnego ogrzewania WCO	8864-37
	Wężownice Wymagania	Grupa katalogowa 0724

1. WSTĘP

1.1. Przedmiot normy. Przedmiotem normy są wymagania na wężownice z rur stalowych bez szwu z płytami sitowymi i nakrętkami do wymienników przeciwprądowych centralnego ogrzewania WCO wg BN-71/8864-35.

1.2. Normy i dokumenty związane

PN-73/H-74240 Rury stalowe bez szwu precyzyjne
 PN-72/H-84020 Stal węglowa konstrukcyjna zwykłej jakości ogólnego przeznaczenia. Gatunki
 PN-75/H-84024 Stal do pracy przy podwyższonych temperaturach. Gatunki
 PN-83/H-92120 Blachy grube i uniwersalne ze stali konstrukcyjnej węglowej zwykłej jakości i niskostopowej

PN-76/H-92325 Bednarka stalowa bez pokrycia lub ocynkowana
 PN-78/M-02139 Odchyłki wymiarów nietolerowanych
 PN-73/M-04251 Struktura geometryczna powierzchni. Chropowatość powierzchni. Określenia podstawowe i parametry
 PN-77/M-34031 Rurociągi pary i wody gorącej. Ogólne wymagania i badania
 BN-80/2251-03 Elementy rurociągów. Mocowanie rur stalowych w ścianach sitowych
BN-71/8864-35 Wymienniki przeciwprądowe do centralnego ogrzewania WCO. Wspólne wymagania i badania
 DT/Z/63 Przepisy UDT. Stałe zbiorniki ciśnieniowe

Stołeczne Przedsiębiorstwo Energetyki Ciepłej

Ustanowiona przez Ministra Gospodarki Komunalnej dnia 4 grudnia 1971 r. jako norma obowiązująca w zakresie projektowania i produkcji od dnia 1 lipca 1972 r. (Mon. Pol. nr 12/1972 poz. 86)

2. PODZIAŁ I OZNACZENIE

2.1. Podział. W zależności od typu i wielkości wymiennika przeciwprądowego rozróżnia się węzownice:

- do wymiennika WCO 150 — o wielkości 3, 4 i 5,
- do wymiennika WCO 250 — o wielkości 3, 4 i 5.

2.2. Przykład oznaczenia węzownicy dla wymiennika ciepła przeciwprądowego WCO, o wielkości 3:

WĘZOWNICA WYMIENNIKA WCO 250/3
BN-71/8864-37

3. WYMAGANIA

3.1. Główne wymiary węzownic i części podano na rys. 1 ÷ 7 i w tabl. 1 ÷ 4.

Dopuszcza się następujące odchyłki wymiarów części:

- a) płyt sitowych
 - gładkość powierzchni w 11 klasie dokładności wg PN-73/M-04251,
 - gładkość powierzchni otworów w 5 klasie dokładności,
 - otwory w płycie sitowej $D_w \pm 0,1$ mm,
 - podziałka otworów $t \pm 0,35$ mm,
- b) rur węzownicy
 - długość ramion $L \pm 2$ mm,
 - owalizacji średnicy — zgodnie z PN-77/M-34031,
 - odchyłki pozostałych wymiarów swobodnych wg PN-78/M-02139.

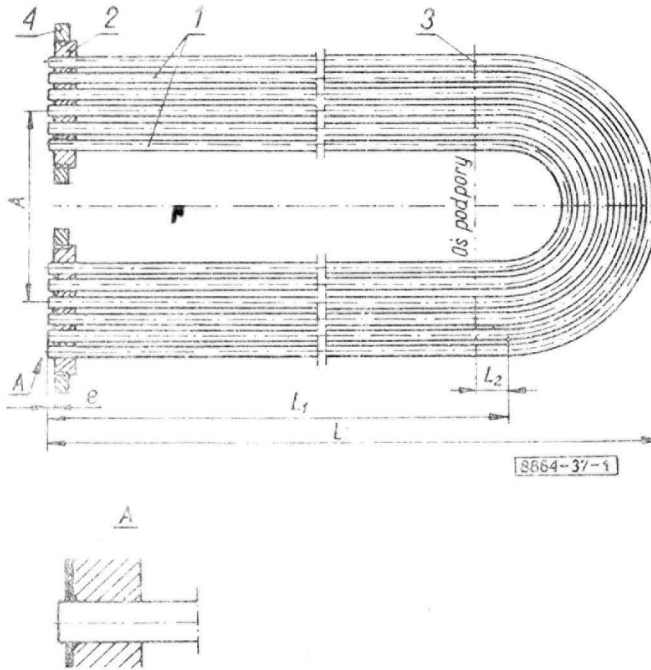

Rys. 1. Węzownica wymiennika WCO

1 — rurka węzownicy, 2 — płyta sitowa, 3 — podpora, 4 — nakrętka

Tablica 1

Typ wymiennika	Wielkość	Wymiary, mm					Orientacyjna masa, kg
		L	L ₁	L ₂	A	e	
WCO 150	3	1509,5	1300				~ 68
	4	2009,5	1800	50	295	2	~ 84
	5	2509,5	2300				~ 102
WCO 250	3	1573	1250				~ 197
	4	2073	1750	50	415	2	~ 252
	5	2573	2250				~ 306

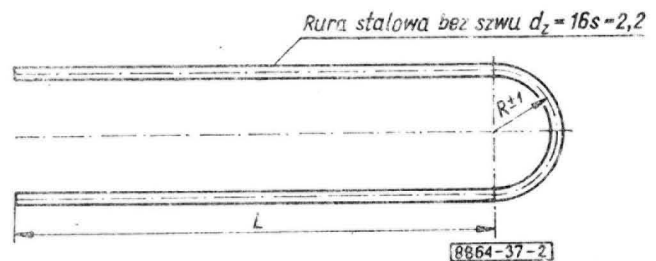

Rys. 2. Rury węzownicy wymiennika WCO

Tablica 2

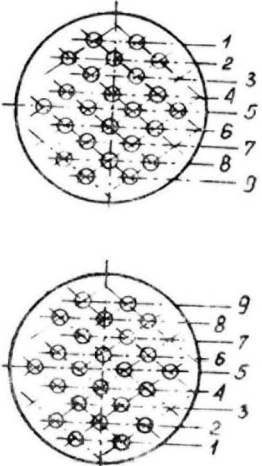
Oznaczenie rzędów rur węzownicy	Wielkość węzownicy	Numer rzędu rur	Liczba rur w rzędzie	Promień rury	Długość części prostej rury	Całkowita długość rur przed zagięciem	Łączna długość rur w rzędzie	Całkowita długość rur węzownicy	Orientacyjna masa
				R	L	ΣL	L_z	L_w	
				mm					
<p>WCO 150</p> 	3	1	2	201,5	1300	3232	6464	73413	57
		2	3	188,0	1300	3190	9570		
		3	2	174,0	1300	3147	6294		
		4	3	161,0	1300	3106	9318		
		5	4	147,5	1300	3063	12252		
		6	3	134,0	1300	3021	9063		
		7	2	120,5	1300	2979	5958		
		8	3	107,0	1300	2936	8808		
		9	2	93,5	1300	2893	5786		
	4	1	2	201,5	1800	4232	8464	100013	74
		2	3	188,0	1800	4190	12570		
		3	2	174,0	1800	4147	8294		
		4	3	161,0	1800	4106	12318		
		5	4	147,5	1800	4063	16252		
		6	3	134,0	1800	4021	12063		
		7	2	120,5	1800	3979	7658		
		8	3	107,0	1800	3936	11808		
		9	2	93,5	1800	3893	7786		
	5	1	2	201,5	2300	5232	10464	126613	91
		2	3	188,0	2300	5190	15570		
		3	2	174,0	2300	5147	10294		
		4	3	161,0	2300	5106	15318		
		5	4	147,5	2300	5063	20252		
		6	3	134,0	2300	5021	15063		
		7	2	120,5	2300	4979	9958		
		8	3	107,0	2300	4936	14808		
		9	2	93,5	2300	4893	9786		

cd. tabl. 2

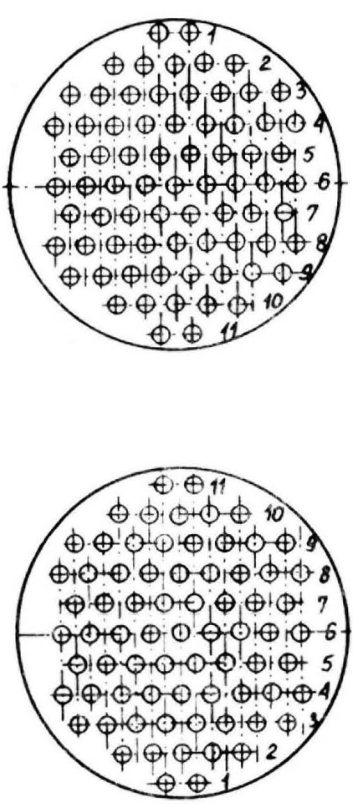
Oznaczenie rzędów rur węzownicy	Wielkość węzownicy	Numer rzędu rur	Liczba rur w rzędzie	Promień rury	Długość części prostej rury	Całkowita długość rur przed zagięciem	Łączna długość rur w rzędzie	Całkowita długość rur węzownicy	Orientacyjna masa
				R	L	ΣL	L_z	L_w	
				mm					
	3	1	2	315,0	1250	3489	6978	230678	172
		2	5	293,5	1250	3422	17110		
		3	8	272,0	1250	3354	26832		
		4	9	250,5	1250	3287	29583		
		5	8	229,0	1250	3219	25752		
		6	9	207,5	1250	3152	28368		
		7	8	186,0	1250	3084	24672		
		8	9	164,5	1250	3017	27153		
		9	8	143,0	1250	2949	23592		
		10	5	121,5	1250	2882	14410		
		11	2	100,0	1250	2814	5628		
	4	1	2	315,0	1750	4489	8978	303678	227
		2	5	293,5	1750	4422	22110		
		3	8	272,0	1750	4354	34832		
		4	9	250,5	1750	4287	38583		
		5	8	229,0	1750	4219	33752		
		6	9	207,5	1750	4152	37368		
		7	8	186,0	1750	4084	32672		
		8	9	164,5	1750	4017	36153		
		9	8	143,0	1750	3949	31592		
		10	5	121,5	1750	3882	19410		
		11	2	100,0	1750	3814	7628		
	5	1	2	315,0	2250	5489	10978	376078	282
		2	5	293,5	2250	5422	27110		
		3	8	272,0	2250	5354	42832		
		4	9	250,5	2250	5287	47583		
		5	8	229,0	2250	5219	41752		
		6	9	207,5	2250	5152	46368		
		7	8	186,0	2250	5084	40672		
		8	9	164,5	2250	5017	45153		
		9	8	143,0	2250	4949	39592		
		10	5	121,5	2250	4882	24410		
		11	2	100,0	2250	4814	9628		

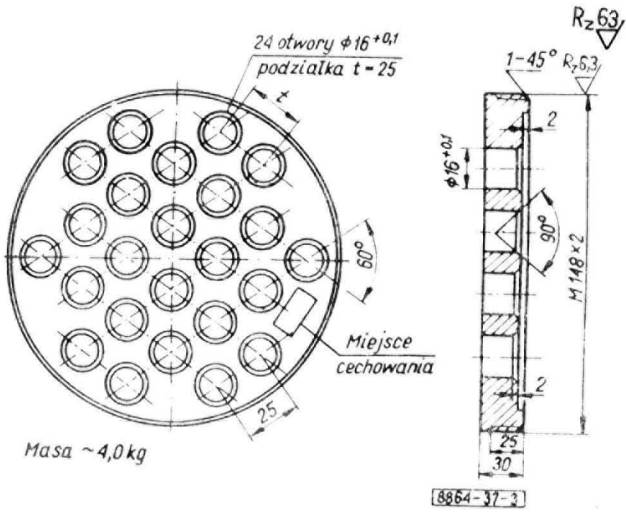

Rys. 3. Płyta sitowa węzownicy wymiennika WCO

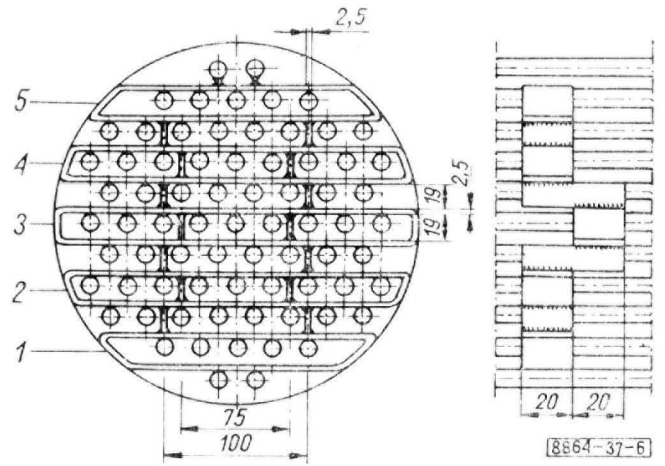

Rys. 6. Podpory rurek węzownicy wymiennika WCO

Tablica 3

numer podpory	Podpory			Rozpórki		
	długość przed zagięciem	długość całkowita	orientacyjna masa	liczba	długość całkowita	orientacyjna masa
	mm		kg		mm	kg
1	420					
2 ^a	515					
3	545	2415	0,92	16	720	0,30
4	525					
5	420					

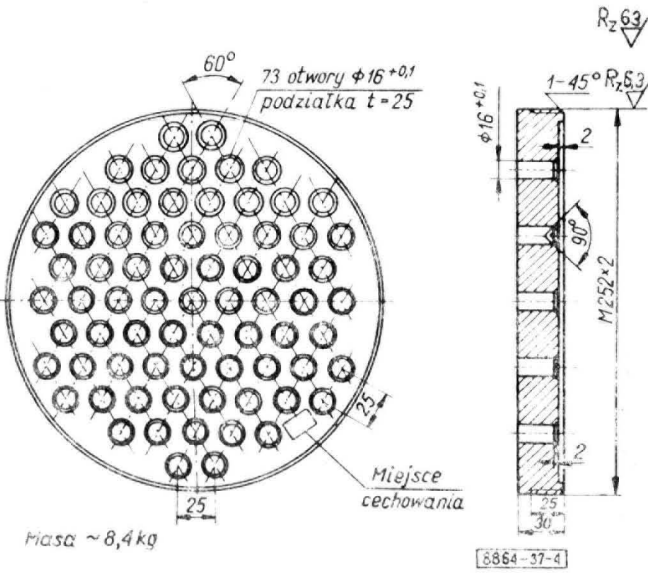

Rys. 4. Płyta sitowa węzownicy wymiennika WCO

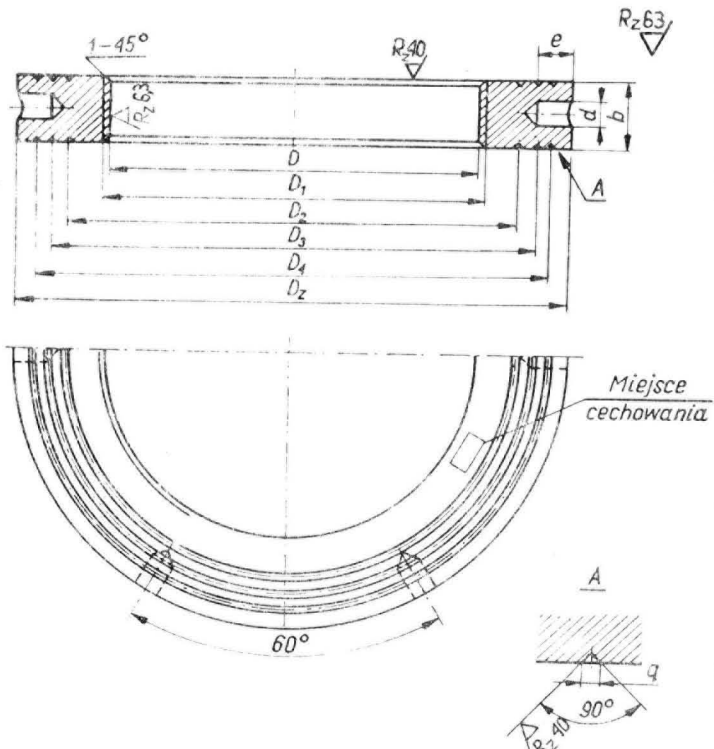

Rys. 7. Nakrętka wymiennika WCO

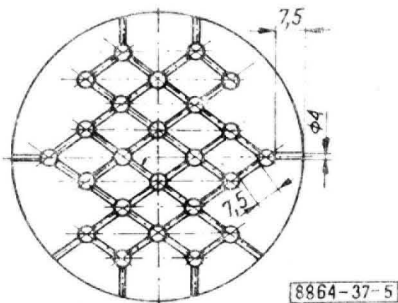

Liczba podpór - 46 sztuk
 Łączna długość przed przecięciem - 0,35 m
 Masa całkowita - 0,7 kg

Rys. 5. Podpory rurek węzownicy wymiennika WCO

Tablica 4

Typ wymiennika	Wymiary, mm										Orientacyjna masa kg
	D	D ₂	D ₃	D ₄	D _z	D ₁	b	e	d	q	
WCO 150	145,4 +0,1	179	189	199	215	148 × 2	15	15	8	1,0	2,3
WCO 250	249,4 +0,1	285	296	307	328	252 × 2	20	16	8	1,5	5,3

3.2. Materiał. Płyty sitowe i nakrętki należy wykonać z blachy stalowej w gatunku St2S lub St3S wg PN-83/H-92120 i PN-72/H-84020.

Wężownica powinna być wykonana z rur stalowych bez szwu wg PN-73/H-74240 w gatunku R35 wg PN-75/H-84024.

Podpory należy wykonać z drutu lub bednarki walcowanej na gorąco, w gatunku St0S wg PN-76/H-92325.

Materiał na płyty sitowe i nakrętki powinien być dostarczony z atestem hutniczym.

3.3. Wykonanie. Otwory w płytach sitowych powinny być wiercone. Otwory przed zamocowaniem rur należy starannie oczyścić do metalicznego połysku oraz:

— końce rur stalowych wężownicy przed zamocowaniem w płytach sitowych powinny być starannie oczyszczone, pozbawione rys i pęknięć,

— końcówki rur nie mogą mieć średnicy zewnętrznej mniejszej o więcej niż 0,1 mm od najmniejszego dopuszczalnego wymiaru d_z wg normy PN-73/H-74240,

— końcówki rur stalowych wężownicy po osadzeniu w sicie powinny być mocowane za pomocą lutu twardego lub rozwalcowanego zgodnie z normą BN-80/2251-03.

Jakość spoin powinna odpowiadać wymaganiom właściwych norm i przepisów UDT/DT/Z/63 oraz

— gwint płyty sitowej i nakrętki powinien być drobnozwojowy, toczony,

— szeregi rur powinny być oddzielone od siebie podporami. Dopuszcza się stosowanie podpór zamiennych o innych rozwiązaniach konstrukcyjnych niż na rys. 5 i 6,

— nakrętka powinna być nakręcana na sito na podkładzie materiału uszczelniającego.

3.4. Wygląd zewnętrzny. Wężownica po wykonaniu powinna odpowiadać następującym warunkom:

— płyty sitowe powinny być osadzone w ściśle prostopadłej płaszczyźnie w stosunku do wiązki rur,

— szczeliny między szeregami rur powinny być równoległe wzdłuż całej długości wężownicy,

— łuki rur wężownicy powinny być gładkie, bez pęknięć i zniekształceń,

— spawy na czole płyt sitowych powinny być gładkie, bez nadtopów.

3.5. Cechowanie. W miejscu oznaczonym na rysunku należy w sposób trwały umieścić następujące dane:

— znak wytwórni,

— oznaczenie wg 2.2 bez części słownej,

— znak kontroli technicznej.

4. PRZECHOWYWANIE

Wężownice należy przechowywać w pomieszczeniach zabezpieczonych przed wpływami atmosferycznymi oraz wolnych od szkodliwych par i gazów.

KONIEC

INFORMACJE DODATKOWE

Wydanie 6 — stan aktualny: marzec 1986

a) uwzględniono oznaczenia chropowatości powierzchni wg PN-74/M-01146,

b) uaktualniono normy związane.