

ŚRODKI TRANSPORTU WODNEGO I URZĄDZENIA PŁYWAJĄCE	NORMA BRANŻOWA	
	Barierki stalowe statków śródlądowych Stojaki składane, blokowane	
	BN-78 3786-10 Arkusze 21	
	Zamiast BN-70/3786-14	
Grupa katalogowa V 47		

1. Przedmiot normy. Przedmiotem normy są stojaki składane blokowane, stosowane w układach barierki liniowych składanych na towarowych statkach śródlądowych.

2. Rodzaje. Rozróżnia się dwa rodzaje stojaków składanych blokowanych:

- do lin stałych - A,
- do lin zdejmowanych - B.

3. Przykład oznaczenia stojaka składanego rodzaju A, o wymiarach $h = 920$ i $h_1 = 340$ mm:

STOJAK SKŁADANY A 920/340 BN-78/3786-10/21

4. Wymiary w mm, wyszczególnienie części i materiałów - według rysunku i tablicy.

Dopuszcza się stosowanie większych wielkości h określonych w oznaczeniu.

Rodzaj A

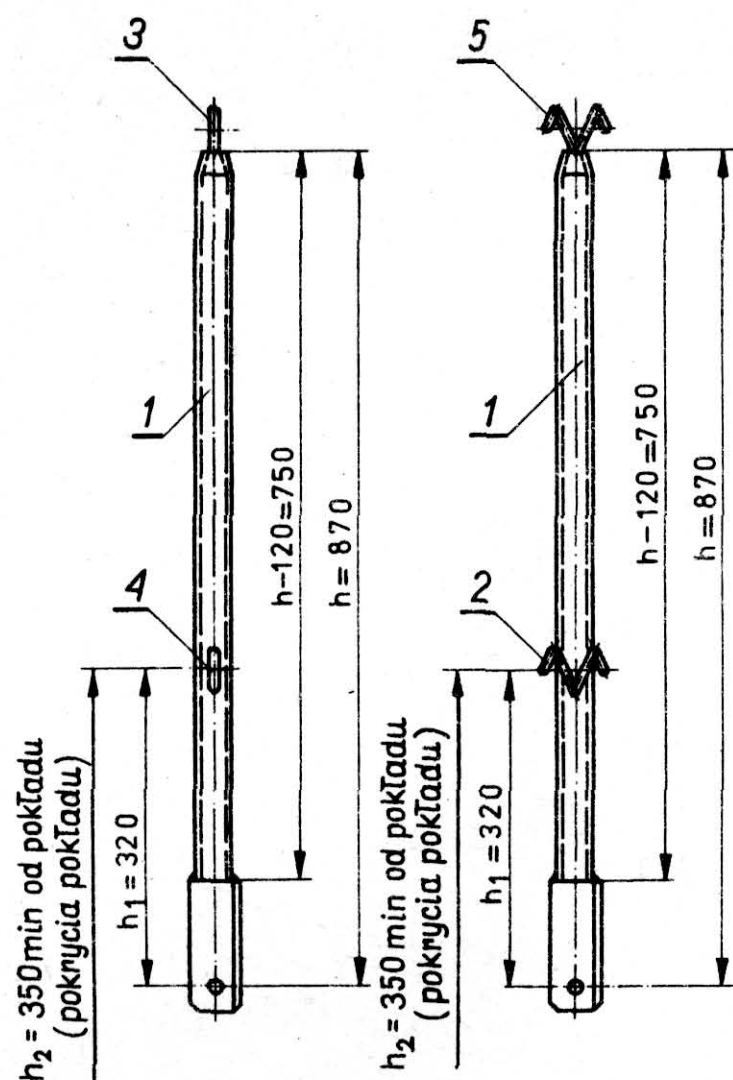

Rodzaj B

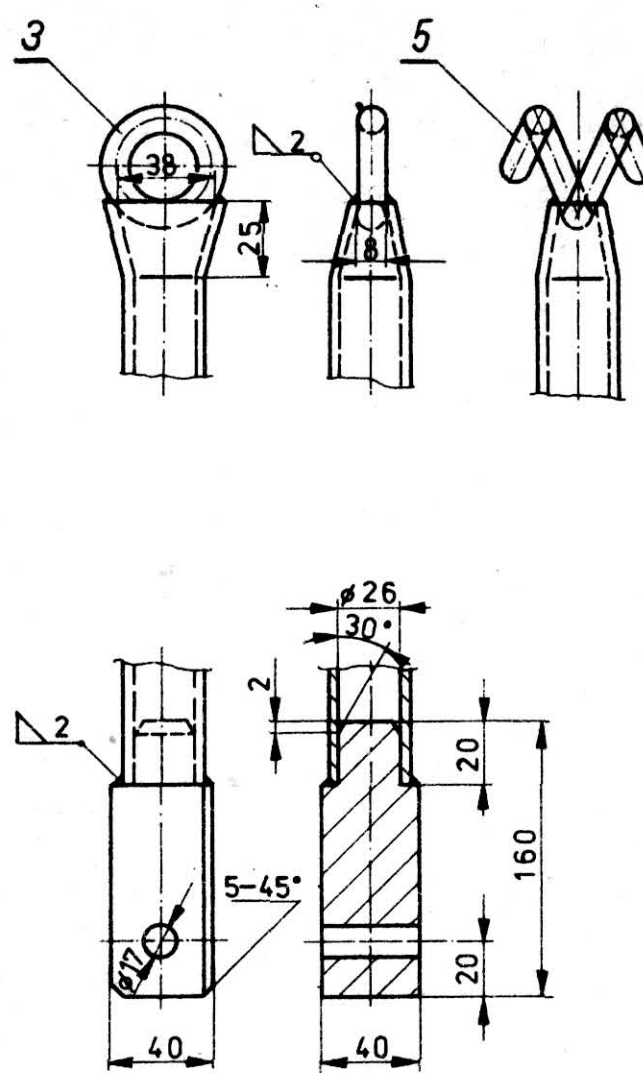

BN-78/3786-10/21



Zgłoszona przez Centrum Badawczo-Projektowe Żeglugi Śródlądowej
Ustanowiona przez Naczelnego Dyrektora Zjednoczenia Żeglugi Śródlądowej dnia 15 marca 1978 r.
jako norma obowiązująca od dnia 1 października 1978 r.
(Dz. Norm. i Miar nr 10/1978 poz. 51)

Nr części na rysunku	Nazwa części	Nr normy	Materiał
1	Stojak	-	rura gwintowana S-CZ-33,7x3,25-10BX wg PN-74/H-74200
2	Stopka	-	stal St3S wg PN-72/H-84020
3	Uchwyt A	BN-78/3786-10/02	wg norm przedmiotowych
4	Uchwyt B		
5	Uchwyt D		

5. Wykonanie. Stojaki 1 - cięte z rury, końcówka górna zgniatana, stopka 2 i uchwyty 3, 4 i 5 - spawane.

K O N I E C

INFORMACJE DODATKOWE

1. Normy związane podano w tablicy.

2. Wykaz dotychczas ustanowionych arkuszy podano w BN-78/3786-10/01.