

ŚRODKI TRANSPORTU WODNEGO I URZĄDZENIA PŁYWAJĄCE	NORMA BRANŻOWA	BN-78
	Barierki stalowe statków śródlądowych <b>Kołnierze</b>	3786-10
		Arkusz 03
		Zamiast BN-70/3786-18
		Grupa katalogowa V 47

1. Przedmiot arkusza normy. Przedmiotem arkusza normy są kołnierze stosowane do mocowania poręczy i stojaków oraz podstaw tulejowych barierki stalowych na statkach śródlądowych.

2. Podział - według rysunku.

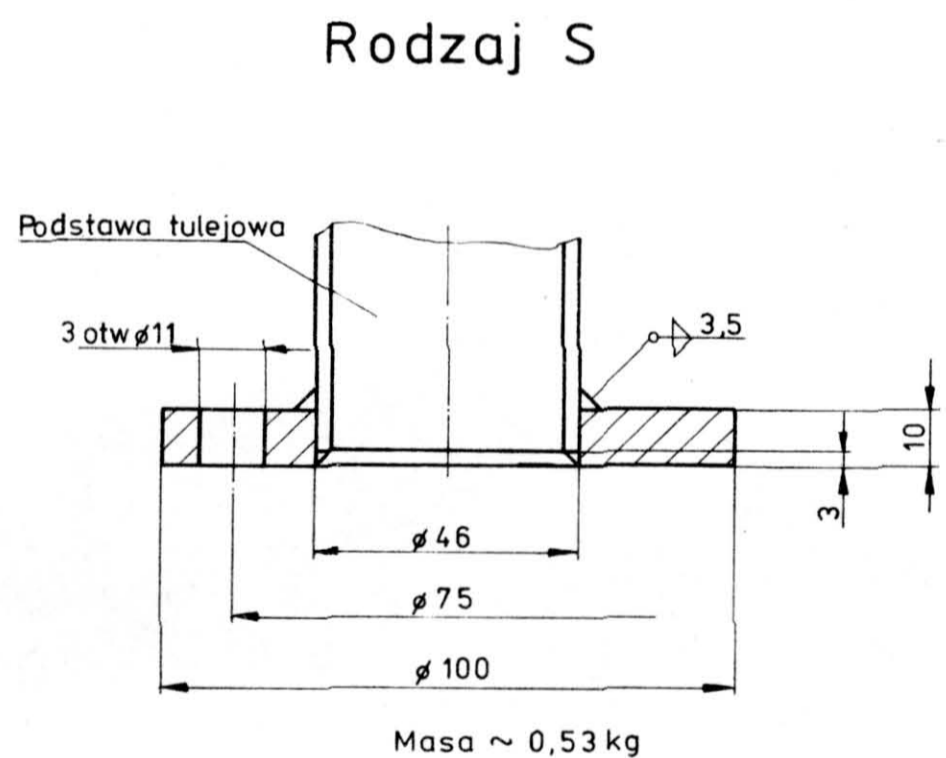
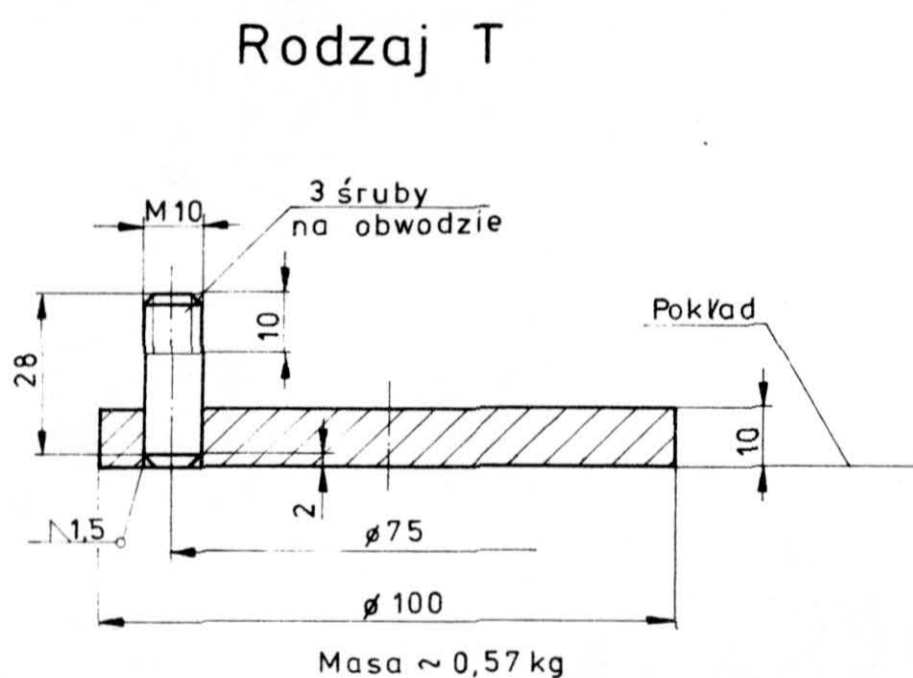
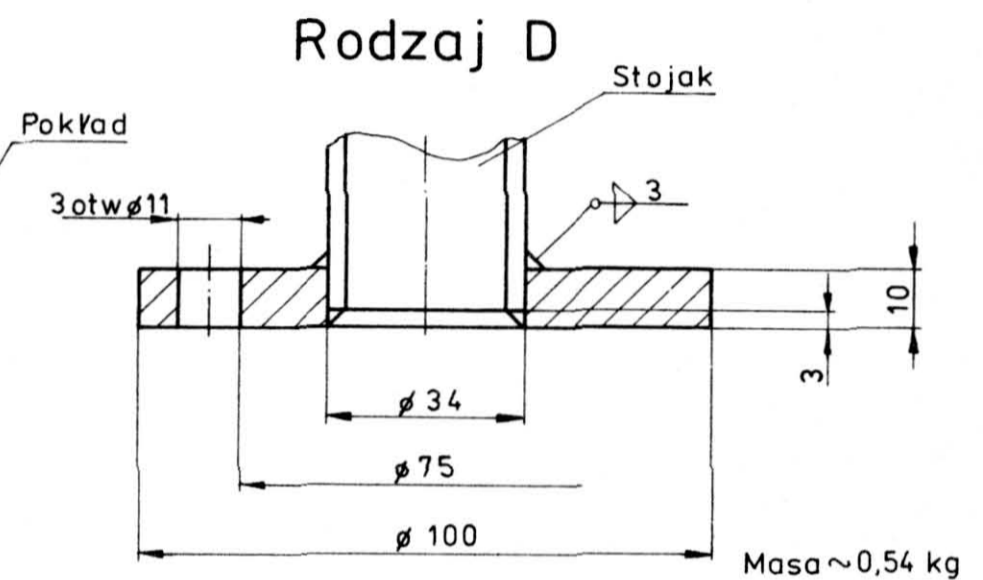
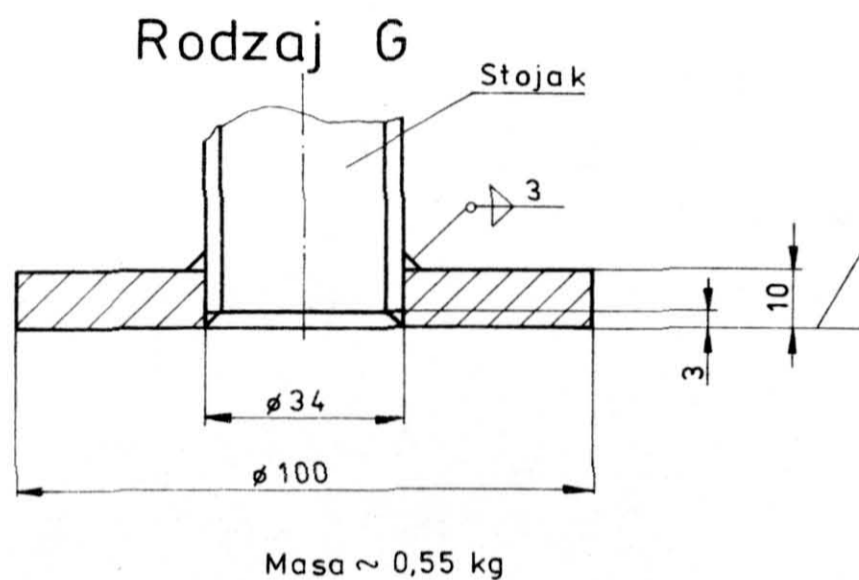

3. Przykład oznaczenia kołnierza rodzaju T:

KOŁNIERZ T BN-78/3786-10/03

BN-78/3786-10/03

4. Wymiary, w mm i masa, w kg - według rysunku.

5. Materiał - stal spawalna wg FN-72/H-84020.

6. Wykonanie. Obrabiane zgrubnie.

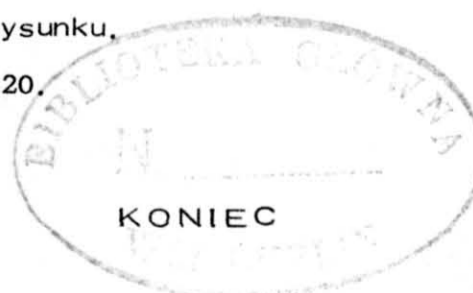

Informacje dodatkowe

Zgłoszona przez Centrum Badawczo-Projektowe Żeglugi Śródlądowej  
Ustanowiona przez Naczelnego Dyrektora Zjednoczenia Żeglugi Śródlądowej dnia 15 marca 1978 r.  
jako norma obowiązująca od dnia 1 października 1978 r.  
(Dz. Norm. i Miar nr 10 /1978 poz.51 )

INFORMACJE DODATKOWE1. Normy związane

PN-72/H-84020 Stal węglowa konstrukcyjna zwykłej jakości ogólnego przeznaczenia. Gatunki

BN-78/3786-10/12 Podstawy tulejowe

2. Wykaz pozostałych arkuszy podano w BN-78/3786-10/01.