

| | | |
|--|------------------------|--------------------------|
| ŚRODKI TRANSPORTU WODNEGO I URZADZENIA PŁYWAJĄCE | NORMA BRANŻOWA | BN-81 |
| | Dzwony okrętowe | 3751-05 |
| | | Zamiast BN-64/3757-05 |
| | | Grupa katalogowa 0547 |

1. WSTĘP

Przedmiotem normy są dzwony stosowane na statkach wodnych (morskich i rzecznych) do sygnalizacji zewnętrznej, w warunkach ograniczonej widzialności, zgodnie z międzynarodową konwencją o zapobieganiu zderzeniom na morzu.

2. PODZIAŁ I OZNACZENIE

- 2.1. Wielkości. Rozróżnia się dwie wielkości dzwonów:
 205 (o średnicy $D = 205$ mm) - dla statków o długości 12 do 20 m,
 325 (o średnicy $D = 325$ mm) - dla statków o długości powyżej 20 m.

2.2. Przykład oznaczenia dzwonu o wielkości 325:

DZWON 325 BN-81/3751-05

3. WYMAGANIA

- 3.1. Wyszczególnienie części, materiał, główne wymiary i masa - wg rysunku oraz tabl. 1, 2 i 3.

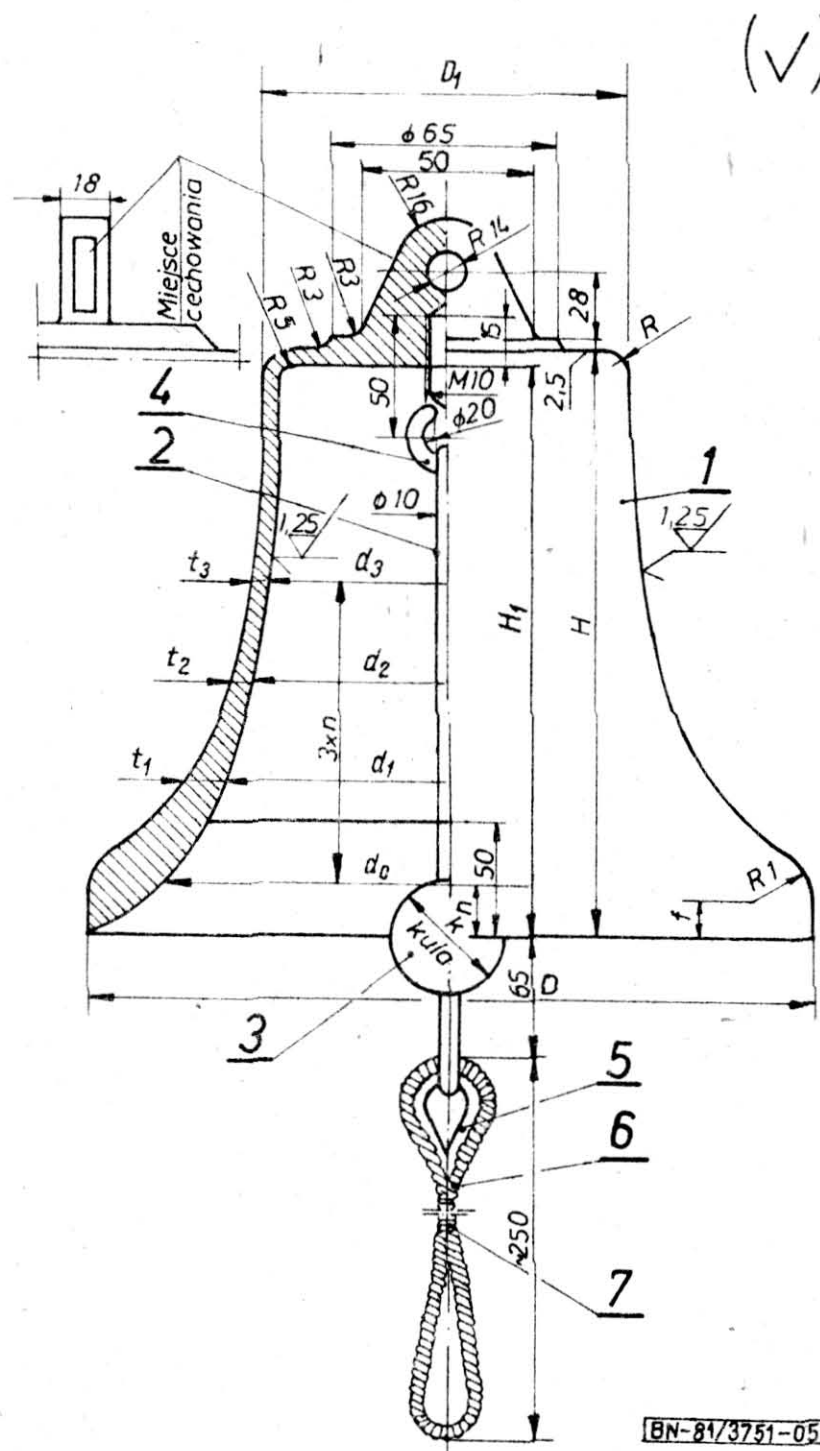

BIBLIOTEKA GŁÓWNA
Politechniki Lub.

Zgłoszona przez Centrum Techniki Okrętowej
 Ustanowiona przez Dyrektora Centrum Techniki Okrętowej dnia 20 czerwca 1981 r.
 jako norma obowiązująca od dnia 1 stycznia 1982 r.
 (Dz. Norm. i Miar nr 15/1981 poz. 64)

