

OPAKOWANIA SZKLANE BUTELKI	NORMA BRANŻOWA	BN-78 6831-40
	Opakowania jednostkowe szklane Butelki do miodu pitnego „Wawel”	
	Zamiast BN-71/6831-40	
	Grupa katalogowa 0592	

1. Przedmiot normy. Przedmiotem normy są butelki szklane do miodu pitnego "Wawel", pojemności nominalnej 100, 750 i 1500 cm³, przystosowane do zamknięcia korkiem.

2. Przykład oznaczenia butelki do miodu pitnego pojemności 750 cm³:

BUTELKA DO MIODU PITNEGO "WAWEL" 750
BN-78/6831-40

3. Kształt i wymiary - wg rys. 1 i tablicy oraz rys. 2.

4. Materiał - szkło brunatne wg PN-81/O-79700.

5. Wykonanie - wg PN-81/O-79700.

6. Cechowanie. Na dnie butelki powinny być wykonane trwałe znaki:

- a) huty,
- b) pojemności nominalnej w cm³,
- c) numeru formy.

7. Wymagania pozostałe - wg PN-81/O-79700.

8. Pakowanie, przechowywanie i transport - wg BN-72/6830-01.

9. Badania - wg PN-81/O-79700.

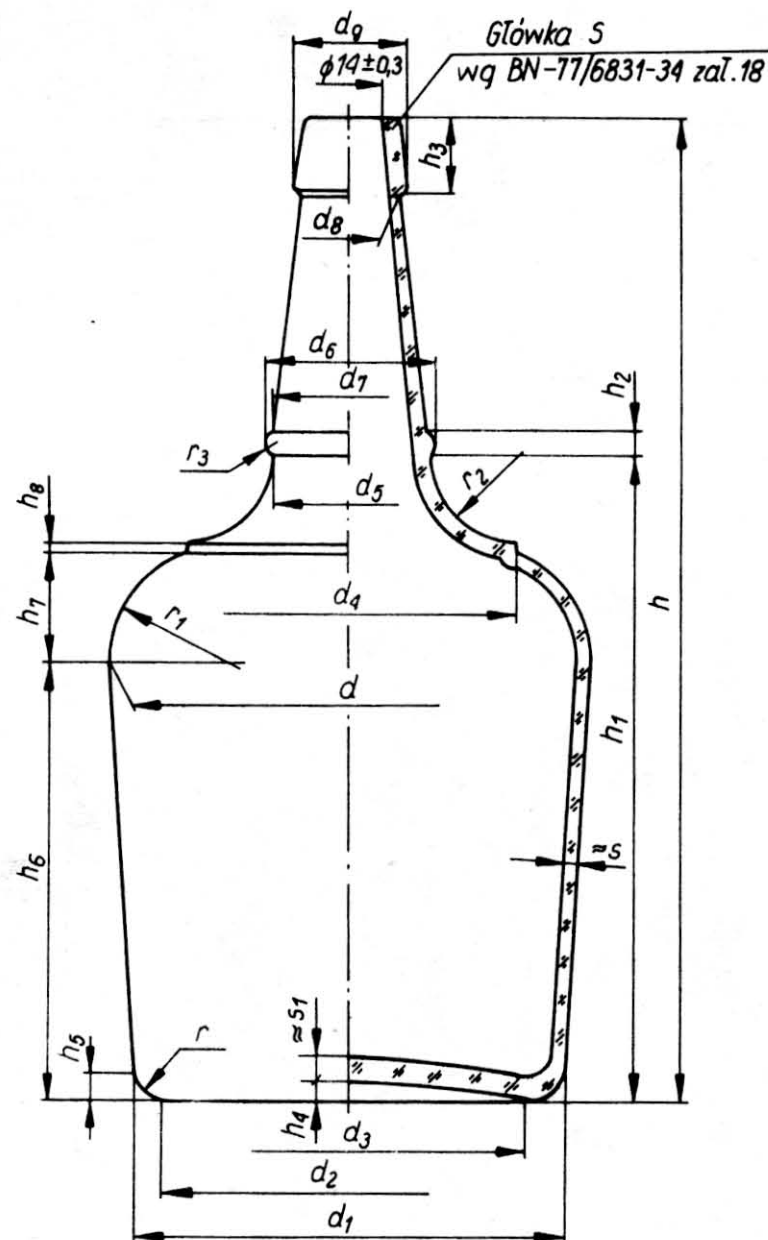

Rys. 1

Pojemność, cm ³		Masa g ≈	Wymiary, mm									
nomi- nalna	całkowita		d	d ₁	d ₂	d ₃	d ₄	d ₅	d ₆	d ₇	d ₈	d ₉
100	115 ±5	126	58 ±1	51 ±1	-	43	50	29	31	25	18	21
750	810 ±10	560	107 ±1,8	95 ±1	83	79	77,5	34	37	32	22	25

cd. tablicy

Pojemność nominalna cm ³	Wymiary, mm														
	h	h ₁	h ₂	h ₃	h ₄	h ₅	h ₆	h ₇	h ₈	r	r ₁	r ₂	r ₃	≈ s	≈ s ₁
100	116 ±1	71	4	12,5	2	4	50	9	1	4	8	14	2	2,5	3,5
750	219 ±1,5	143	6	17	3,5	6	96	24	1,5	6	27	27	3	3,8	5

Zgłoszona przez Instytut Szkła i Ceramiki
 Ustanowiona przez Zjednoczenie Przemysłu Szklarskiego i Ceramicznego VITROCER dnia 21 lipca 1978 r.
 jako norma obowiązująca od dnia 1 stycznia 1979 r.
 (Dz. Norm. i Miar nr 17/1978 poz. 77)

