

ARMATURA BIBLIOTEKA NB-10581 Pomoczniki Lubelskie	NORMA BRANŻOWA	BN-77
	Armatura przemysłowa Nakrętki sześciokątne wysokie	5221-03
		Zamiast BN-64/5221-03
		Grupa katalogowa IV 18

1. Przedmiot normy. Przedmiotem normy są nakrętki sześciokątne wysokie z gwintem metrycznym stosowane w armaturze stalowej i staliwnej wg BN-77/5221-02.

2. Przykład oznaczenia nakrętki sześciokątnej wysokiej M36 x 3 ze stali węglowej 35:

NAKRĘTKA WYSOKA M36 x 3-35 BN-77/5221-03

3. Cechowanie. Nakrętki należy cechować znakiem umownym stali wg BN-77/5221-02 w miejscu oznaczonym na rysunku.

4. Wymiary w mm - wg rysunku i tablicy.

5. Materiał. Pręty wg PN-60/H-93015 ze stali 35 w stanie normalizowanym i ze stali 25HM w stanie ulepszonym cieplnie.

6. Wykonanie. Dokładność wykonania powierzchni nie-gwintowanych średniokładna - wg PN-70/M-82051.

Gwinty - wg PN-70/M-02013.

Dokładność wykonania gwintów średniokładna - wg PN-70/M-02113 w tolerancji 6H.

7. Pozostałe wymagania i badania - wg PN-70/M-82054.

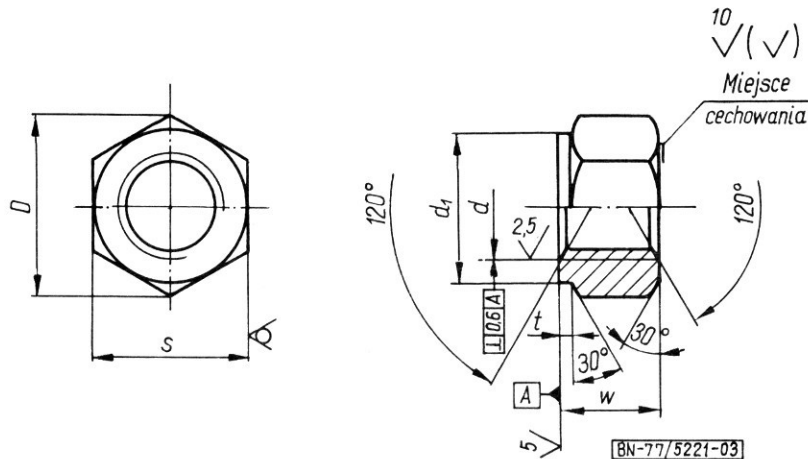

Gwint d	S	W	D	d ₁	t	Masa 1 sztuki kg
M12	22	13	25,4	22	2	0,032
M16	27	16	31,2	26	2	0,056
M20	32	20	36,9	31	2	0,095
M24	36	24	41,6	35	3	0,135
M27	41	27	47,3	40	3	0,200
M30	46	30	53,1	43	3	0,280
M33	50	33	57,7	47	3	0,400
M36x3	55	36	63,5	52	3	0,470
M42x3	65	42	75,0	61	3	0,778
M48x3	75	48	86,5	69	4	1,170

KONIEC

Informacje dodatkowe

Zgłoszona przez Ośrodek Badawczo-Rozwojowy Armatury Przemysłowej
 Ustanowiona przez Dyrektora Zjednoczenia Przemysłu Budowy Urządzeń Chemicznych dnia 21 września 1977 r.
 jako norma obowiązująca w zakresie produkcji od dnia 1 kwietnia 1978 r.
 (Dz. Norm. i Miar nr 1/1978 poz. 3)

INFORMACJE DODATKOWE

1. Instytucja opracowująca normę - Ośrodek Badawczo-
-Rozwojowy Armatury Przemysłowej, Kielce.

2. Istotne zmiany w stosunku do BN-64/5221-03

- a) usunięto gatunek stali 25,
- b) wyeliminowano nakrętki dokładne,
- c) określono tolerancję gwintów na 6H,
- d) wprowadzono tolerancję prostopadłości gwintów do płaszczyzny przyługowej.

3. Normy związane

PN-60/H-93015 Pręty stalowe do wyrobu śrub, nakrętek
i rozpórek pracujących w podwyższonych temperatu-
rach

PN-70/M-02013 Gwinty metryczne o średnicach 1 do
600 mm. Wymiary

PN-70/M-02113 Gwinty metryczne o średnicach 1 do
600 mm. Tolerancje

PN-70/M-82051 Śruby, wkręty i nakrętki ogólnego prze-
znaczenia. Dopuszczalne odchyłki wymiarowe i po-
łożenia

PN-70/M-82054 Śruby, wkręty i nakrętki stalowe ogólnie-
go przeznaczenia. Ogólne wymagania i badania

BN-77/5221-02 Armatura przemysłowa. Wytyczne stosowa-
nia śrub dwustronnych i nakrętek sześciokątnych

4. Autor projektu normy - Grzegorz Dudkowski - Bran-
żowy Ośrodek Normalizacyjny Armatury Przemysłowej,
Kielce.