

ENERGOELEKTRYKA	NORMA BRANŻOWA	BN-72
	Wprowadzenia kablowe do rozdzielnic blaszanych	0321-02
		Grupa katalogowa VI.77

1. WSTĘP

1.1. Przedmiot normy. Przedmiotem normy są wprowadzenia kablowe do rozdzielnic blaszanych, pojedyncze i podwójne.

1.2. Normy związane

PN-64/C-94152 Guma na artykuły techniczne. Wymagania i badania
 PN-62/H-83207 Odlew z metali nieżelaznych. Tolerancje wymiarowe
 PN-61/H-84020 Stal węglowa konstrukcyjna zwykłej jakości ogólnego przeznaczenia. Gatunki
 PN-65/H-84032 Stal sprężynowa (resorowa). Gatunki
 PN-61/H-88027 Odlewnicze stopy aluminium. Gatunki
 PN-64/M-06000 Pokrycia lakierowane na podłożu żeliwa i stali. Wytyczne ogólne projektowania i oceny wykonania
 PN-67/M-82005 Podkładki okrągłe zgrubne
 PN-65/M-82008 Podkładki sprężyste lekkie

PN-58/M-82105 Śruby zgrubne ze łbem sześciokątnym z gwintem na całej długości
 PN-58/M-82143 Nakrętki sześciokątne zgrubne
 PN-60/M-82230 Wkręty średniokładne ze łbem walcowym z gwintem na całej długości

2. OZNACZENIE

2.1. Symbol - wg BM.

2.2. Przykład oznaczenia wprowadzenia pojedynczego do rozdzielnic blaszanej, o średnicy otworu wlotowego $d = 24$ mm i podwójnego o średnicach otworów wlotowych $d = 47$:

WPROWADZENIE POJEDYNCZE BM 24 BN-72/0321-02

WPROWADZENIE PODWÓJNE BM 2×47 BN-72/0321-02

3. WYMAGANIA

3.1. Główne wymiary wg rysunków 1 ÷ 4 i tabl. 1 na str. 2 i 3.

Zjednoczenie Przedsiębiorstw Robót Elektrycznych „Elektromontaż”
 Ustanowiona przez Dyrektora ZPRE „Elektromontaż” dnia 31 maja 1972 r.
 jako norma obowiązująca w zakresie produkcji i obrotu od dnia 1 stycznia 1973 r.
 (Dz. Norm. i Miar nr 9/1972 poz. 16)

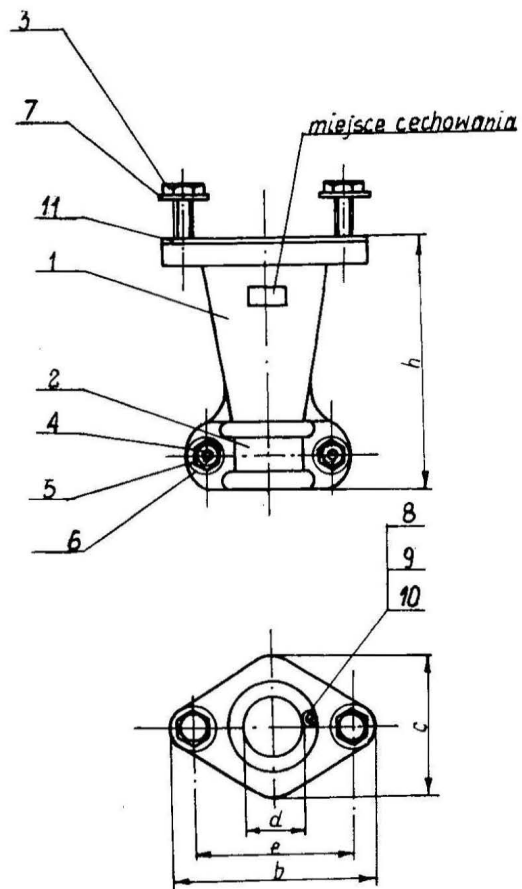

0321-02-1

Rys. 1. Wprowadzenie kablowe pojedyncze do rozdzielnic blaszanych z otworem wlotowym \varnothing 24.

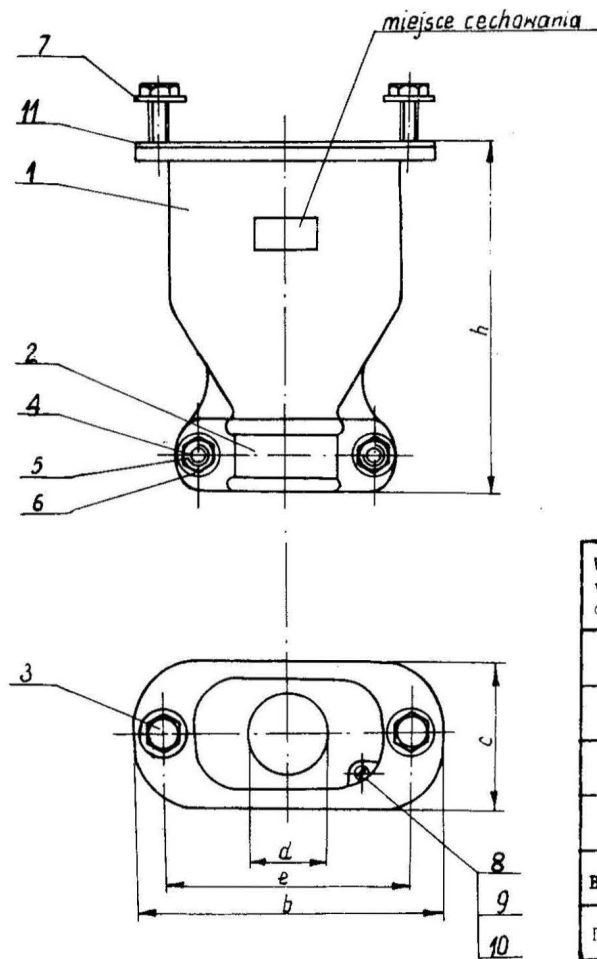

0321-02-2

Rys. 2. Wprowadzenie kablowe pojedyncze do rozdzielnic blaszanych z otworem wlotowym \varnothing 34.

Tablica 1

Wielkość wprowadzenia	Wymiary, mm						
	d	b	c	e	i	g	h
BM 24	24	75	52	59	-	-	93
BM 34	34	114	50	100	-	-	133
BM 47	47	212	96	196	-	80	189
BM 64	64	212	96	196	-	80	260
BM 2 x 34	34	212	96	196	60	80	143
BM 2 x 47	47	212	96	196	60	80	236

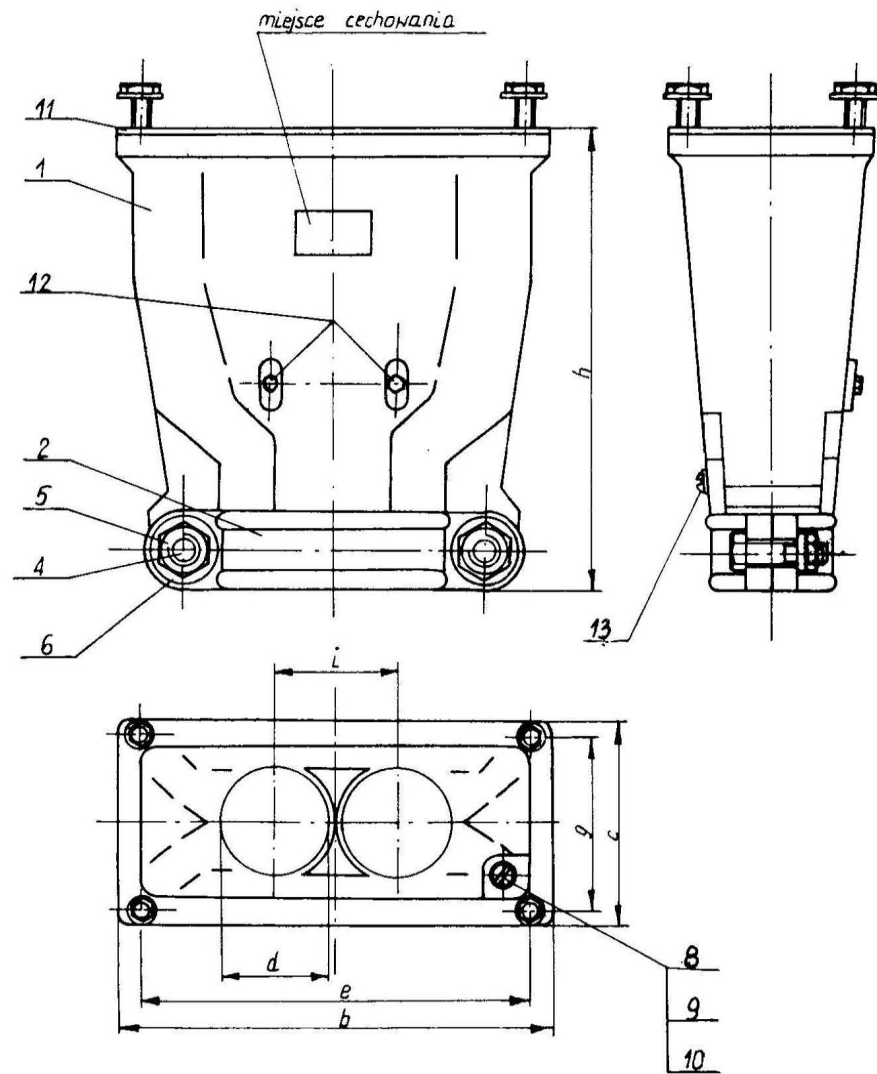
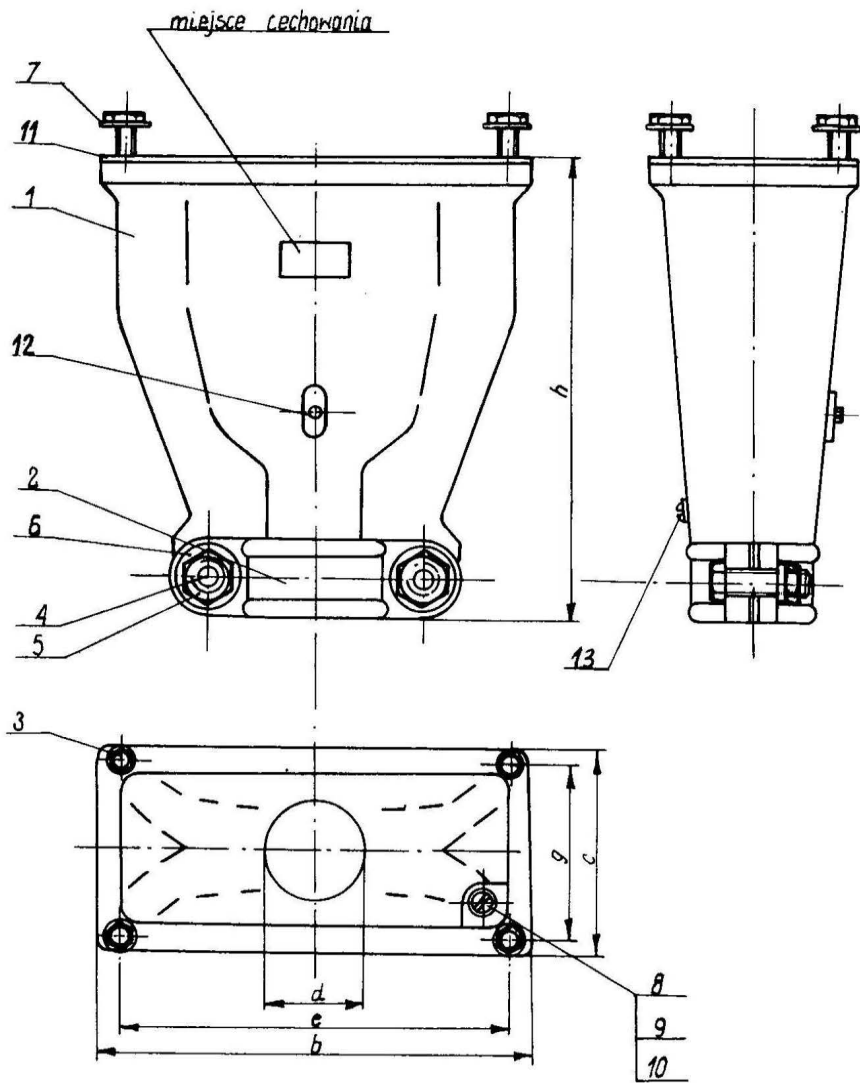

Rys. 3. Wprowadzenia kablowe pojedyncze do rozdzielnic blaszanych z otworami wlotowymi $\varnothing 47$ i $\varnothing 64$

Rys. 4. Wprowadzenia podwójne do rozdzielnic blaszanych z otworami wlotowymi 2×34 i 2×47

3.2. Części i materiał - wg tabl. 2.

Tablica 2

Numer części na rys.	Nazwa części	Według	Liczba sztuk	Materiał		Zastosowanie
				rodzaj	według	
1	2	3	4	5	6	7
1	Korpus	rysunku	1	AK11	PN-61/H-88027	wszystkie wprowadzenia
2	Uchwyt	rysunku	1	AK11	PN-61/H-88027	
3	Śruba ze łbem 6kt M6×35	PN-58/M-82105	2	St3	PN-61/H-84020	BM24 i BM34
3	Śruba ze łbem 6kt M6×40	PN-58/M-82105	4	St3	PN-61/H-84020	BM47, BM 64 BM 2×34, BM2×47
4	Śruba ze łbem 6kt M8×35	PN-58/M-82105	2	St3	PN-61/H-84020	BM24, BM34, BM 2×34
4	Śruba ze łbem 6kt M10×40	PN-58/M-82105	2	St3	PN-61/H-84020	BM47, BM 2×47
4	Śruba ze łbem 6kt M12×50	PN-58/M-82105	2	St3	PN-61/H-84020	BM64
5	Nakrętka 6-kątna M8	PN-58/M-82143	2	St3	PN-61/H-84020	BM24, BM34, BM 2×34
5	Nakrętka 6-kątna M-10	PN-58/M-82143	2	St3	PN-61/H-84020	BM 47, BM 2×47
5	Nakrętka 6-kątna M12	PN-58/M-82143	2	St3	PN-61/H-84020	BM64
6	Podkładka 9	PN-67/M-82005	2	St3	PN-61/H-84020	BM24, BM34, BM 2×34
6	Podkładka 11	PN-67/M-82005	2	St3	PN-61/H-84020	BM47, BM 2×47
6	Podkładka 14	PN-67/M-82005	2	St3	PN-61/H-84020	BM64
7	Podkładka 6,6	PN-67/M-82005	2	St3	PN-61/H-84020	BM24, BM34
7	Podkładka 6,6	PN-67/M-82005	4	St3	PN-61/H-84020	BM47, BM64 BM 2×34, BM 2×47
8	Wkręt uziemiający ze łbem walcowym M6×30	PN-60/M-82230	1	St3	PN-61/H-84020	wszystkie wprowadzenia
9	Podkładka 6,6 do wkrętu uziemiającego	PN-67/M-82005	1	St3	PN-61/H-84020	wszystkie wprowadzenia
10	Podkładka sprężynująca 6,1 do wkrętu uziemiającego	PN-65/M-82008	1	65G	PN-65/H-84032	wszystkie wprowadzenia
11	Uszczelka gumowa	-	1	0.40.05. 10T 60 af. -40	PN-64/C-94152	wszystkie wprowadzenia
12	Korek spustowy M6	-	1	St3	PN-61/M-84020	BM47, BM64
12	Korek spustowy M6	-	2	St3	PN-61/M-84020	BM 2×34, BM 2×47
13	Śruba mocująca M6 (do konstrukcji)	PN-58/M-82105	1	stal.St3	PN-61/M-84020	BM47, BM64, BM 2×34, BM 2×47

3.3. Wykonanie. Odlewy z aluminium powinny być wykonane wg klasy II A dokładności wykonania odlewów, zgodnie z PN-62/H-83207. Dopuszcza się taki luz otworów przelotowych w uchwycie i korpusie wprowadzenia, który nie utrudnia swobodnego włożenia śrub.

Odległość uchwytu do korpusu wprowadzenia, po jego zamocowaniu, nie powinna przekraczać 3 mm.

Przesunięcie rowków względem siebie w uchwycie i korpusie wprowadzenia, po zamocowaniu uchwytu, nie powinna przekraczać 3 mm.

2.4. Dopuszczalne wady. Na powierzchniach nieobrobionych dopuszcza się wady, których głębokość lub wysokość mieści się w granicach dodatniej odchyłki grubości odlewu.

3.5. Wykończenie. Części odlewane należy zabezpieczyć przed korozją powłoką lakierową wg klasy staranności wykonania, zgodnie z PN-64/M-06000.

Śruby nakrętki i podkładki należy zabezpieczyć przed korozją, np. przez ocynkowanie.

4. PAKOWANIE, PRZECHOWYWANIE I TRANSPORT

Wprowadzenia kablowe powinny być pakowane, przechowywane i transportowane w sposób określony dla rozdzielnic skrzynkowych blaszanych.

5. BADANIA

5.1. Rodzaje badań. Wprowadzenia kablowe należy poddać następującym badaniom:

- a) oględzinom,
- b) sprawdzeniu wymiarów,
- c) sprawdzeniu materiałów.

5.2. Określenie partii. Partię stanowią wprowadzenia kablowe o jednakowych wymiarach, wykonane z materiału tego samego gatunku.

5.3. Pobieranie próbek. Do badań wg 5.1a), b), c), należy z przedłożonej do odbioru partii wprowadzeń kablowych pobrać sposobem losowym na ślepo próbki wg tabl. 3.

Tablica 3

Liczba sztuk w partii	Liczba sztuk w próbce	Dopuszczalna liczba sztuk niedobrych w próbce
do 63	5	0
64 ÷ 160	10	1
161 ÷ 400	15	1
401 ÷ 1000	25	2

5.4. Opis badań

5.4.1. Oględziny polegają na sprawdzeniu nieuzbrojonym okiem powierzchni korpusu, nakładki oraz śrub, wkrętów, nakrętek i podkładek, które powinny odpowiadać wymaganiom 3.3, 3.4, 3.5.

5.4.2. Sprawdzenie wymiarów polega na sprawdzeniu zasadniczych wymiarów odpowiednimi przyrządami z dokładnością do 1 mm, zgodnie z 3.1.

5.4.3. Sprawdzenie materiałów polega na sprawdzeniu zgodności materiałów ze świadectwem wyrobu.

5.5. Ocena wyników badań. Partię wprowadzeń kablowych należy uznać za zgodną z wymaganiami normy, jeżeli wszystkie badania wymienione w 5.1 dały wynik dodatni.

K O N I E C