

APARATY CHEMICZNE	NORMA BRANŻOWA	BN-76
	Hydrocyklony	2270-02
	Nazwy i określenia	Zamiast BN-70/2270-02
		Grupa katalogowa 0447

1. WSTĘP

Przedmiotem normy są nazwy i określenia hydrocyklonów.

2. NAZWY I OKREŚLENIA

(2.1) hydrocyklon - urządzenie bez elementów ruchomych służące do rozdziału zawieszin dwu lub wielofazowych w ośrodku ciekłym, działające na zasadzie siły odśrodkowej wywołanej wirowym ruchem czynnika, powodującej wytworzenie przepływu wstępującego i zstępującego.

(2.2) nadawa - zawiesina dwu lub wielofazowa w ośrodku ciekłym, doprowadzona pod ciśnieniem do dyszy lub króćca wlotowego hydrocyklonu (rys. 1).

(2.3) frakcja przelewową - część nadawy wyptywająca z hydrocyklonu przy przepływie wstępującym (rys. 1).

(2.4) frakcja wylewowa - część nadawy wyptywająca z hydrocyklonu przy przepływie zstępującym (rys. 1).

(2.5) dysza lub króciec wlotowy - element doprowadzający nadawę do hydrocyklonu (rys. 1).

(2.6) dysza lub króciec przelewową - element odprowadzający frakcję przelewową z hydrocyklonu (rys. 1).

(2.7) dysza lub króciec wylewowy - element odprowadzający frakcję wylewową z hydrocyklonu (rys. 1).

(2.8) część walcowana - część korpusu hydrocyklonu o kształcie walca (rys. 1).

(2.9) część stożkowa - część korpusu hydrocyklonu o kształcie stożkowym (rys. 1).

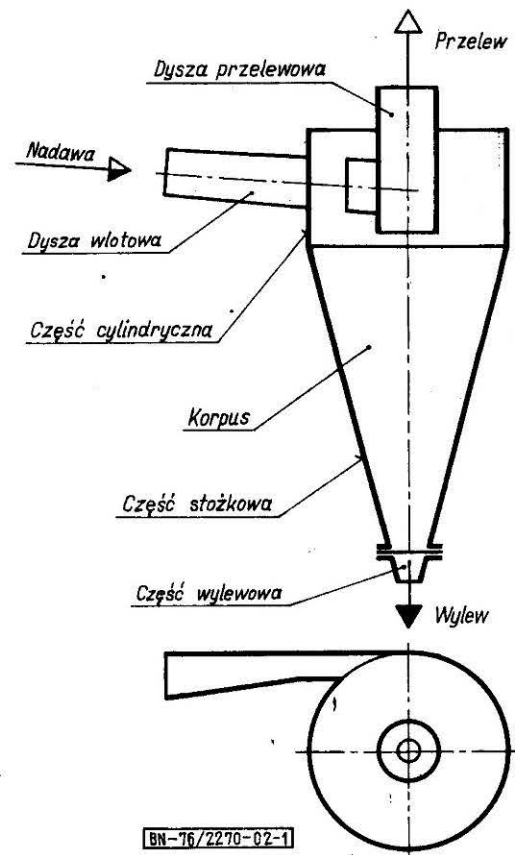

Rys. 1

Zgłoszona przez Ośrodek Badawczo-Rozwojowy Przemysłu Budowy Urządzeń Chemicznych CEBEA
Ustanowiona przez Dyrektora Zjednoczenia Przemysłu Budowy Urządzeń Chemicznych dnia 8 listopada 1976 r.
jako norma obowiązująca w zakresie opracowywania dokumentacji technicznej od dnia 1 lipca 1977 r.
(Dz. Norm. i Miar nr 1/1977 poz. 4)

(2.10) hydrocyklon walcowo-stożkowy - hydrocyklon z korpusem złożonym z części walcowej i stożkowej, mający dysze lub króćce: wlotowy, przelewowy i wylewowy (rys.2).

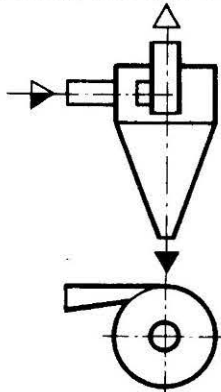

BN-76/2270-02-2

Rys. 2

(2.11) hydrocyklon stożkowy - hydrocyklon z korpusem stożkowym mający dysze lub króćce: wlotowy, przelewowy i wylotowy (rys. 3).

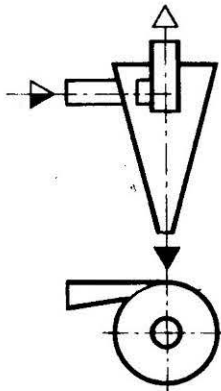

BN-76/2270-02-3

Rys. 3

(2.12) hydrocyklon walcowy - hydrocyklon z korpusem walcowym mający dysze lub króćce: wlotowy, przelewowy i wylewowy (rys. 4).

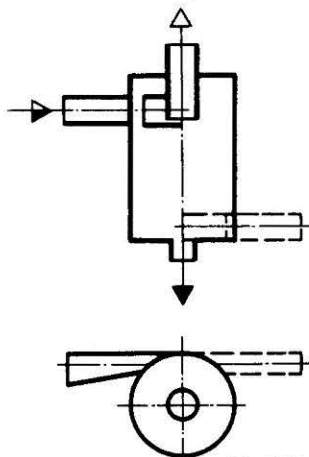

BN-76/2270-02-4

Rys. 4

(2.13) hydrocyklon podwójny niewspółosiowy - hydrocyklon składający się z dwu odrębnych niewspółosiowo połączonych korpusów, walcowego i stożkowego lub dwustożkowych (rys. 5).

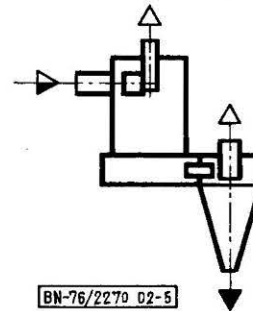

BN-76/2270 02-5

Rys. 5

(2.14) hydrocyklon podwójny współosiowy - hydrocyklon składający się z dwu odrębnych lub walcowych mających dysze lub króćce: wlotowy, przelewowy i wylewowy (rys. 6).

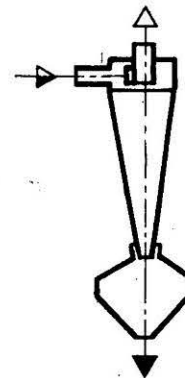

BN-76/2270-02-6

Rys. 6

(2.15) hydrocyklon stycznie zasilany - hydrocyklon mający stycznie umieszczoną dyszę lub króćciec wlotowy prostoosiowy (rys. 7).

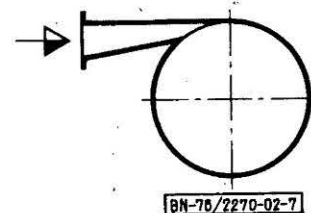

BN-76/2270-02-7

Rys. 7

(2.16) hydrocyklon spiralnie zasilany - hydrocyklon mający spiralnie umieszczoną dyszę lub spiralny króćciec wlotowy (rys. 8).

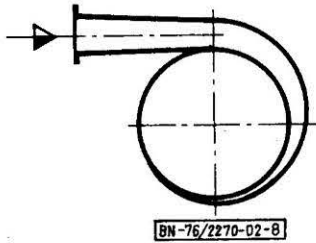

BN-76/2270-02-8

Rys. 8

(2,17) hydrocyklon obwodowo zasilany – hydrocyklon mający dysze wlotowe z kierownicami umieszczone na wewnętrznym obwodzie hydrocyklonu (rys. 9).

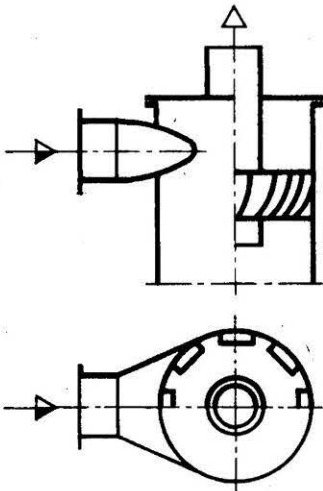

BN-76/2270-02-9

Rys. 9

(2,18) hydrocyklon jednodyszowo zasilany – hydrocyklon mający jedną dyszę lub króciec wlotowy (rys. 10).

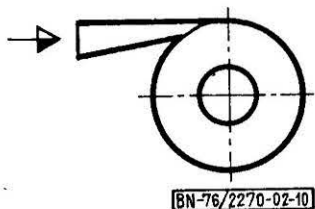

BN-76/2270-02-10

Rys. 10

(2,19) hydrocyklon wielodyszowo zasilany – hydrocyklon mający więcej niż jedną dyszę lub króciec wlotowy (rys.11).

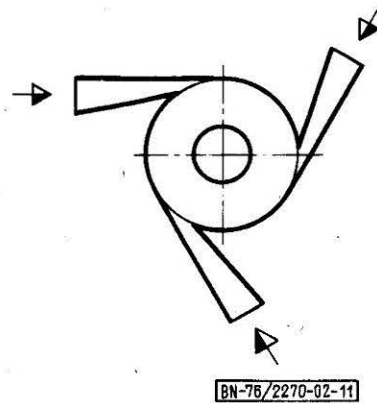

BN-76/2270-02-11

Rys. 11

(2,20) hydrocyklon z górnym wyprowadzeniem frakcji przelewowej – hydrocyklon, mający dyszę lub króciec przelewowy, którego odprowadzenie znajduje się w górnej części (rys. 2).

(2,21) hydrocyklon z dolnym wyprowadzeniem frakcji przelewowej – hydrocyklon, mający dyszę lub króciec przelewowy, którego odprowadzenie znajduje się w dolnej jego części (rys. 12).

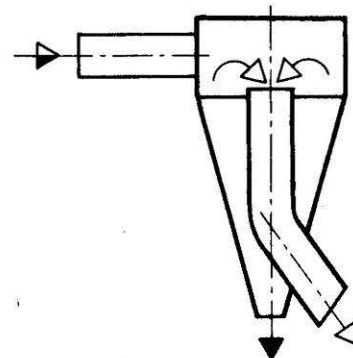

BN-76/2270-02-12

Rys. 12

(2,22) hydrocyklon z centralnym wyprowadzeniem frakcji wylewowej – hydrocyklon mający dyszę lub króciec wylewowy umieszczony w osi pionowej (rys. 2).

(2,23) hydrocyklon z bocznym wyprowadzeniem frakcji wylewowej – hydrocyklon mający odprowadzenie frakcji wylewowej umieszczone nie w osi pionowej (rys. 13).

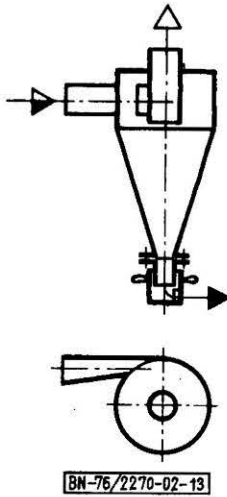

Rys. 13

(2, 24) hydrocyklon dwufrakcyjny - hydrocyklon mający jedną dyszę lub króciec przelewowy i jedną dyszę lub króciec wylewowy /rys. 2 + 10/.

(2, 25) hydrocyklon wielofrakcyjny - hydrocyklon mający więcej niż jedną dyszę lub króciec wylewowy lub więcej niż jedną dyszę lub króciec przelewowy, którymi odprowadzone są różne frakcje (rys. 14).

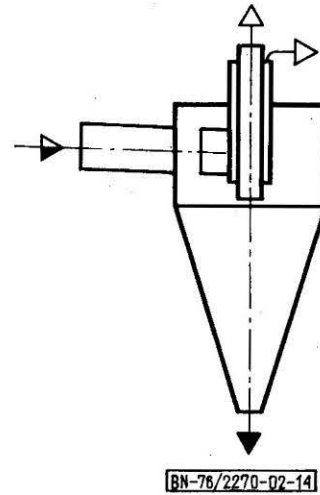

Rys. 14

K O N I E C

INFORMACJE DODATKOWE

1. Institucja opracowująca normę - Ośrodek Badawczo-Rozwojowy Przemysłu Budowy Urządzeń Chemicznych CEBEA w Krakowie

2. Istotne zmiany w stosunku do EN-70/2270-02. Wprowadzono nowe typy hydrocyklonów.

3. Wydanie 2 - stan aktualny; czerwiec 1985; bez zmian.