

Tablica 1

Wysokości h_1 wg BN-74/4042-01	D	l_1		L		l_2	l_3	D	D_1	α			
		rodzaj		rodzaj						rodzaj			
		k	d	k	d					k	d		
mm													
16	6	-0,030 -0,060	12	22	27	37	4	2,5	6	+0,020 +0,012	10	3°	1°30'
	8	-0,040 -0,076	16	26	31	41	4,5		8	+0,024 +0,015	12		
24	10		-0,050 -0,093	20	30	43	53	5,5	3,5	10	14		
	12	25		35	48	58	6	12		16			
32	14	-0,050 -0,093	30	40	61	71	7	4,5	14	+0,029 +0,018	18		
	16		35	45	66	76	8		16	20			

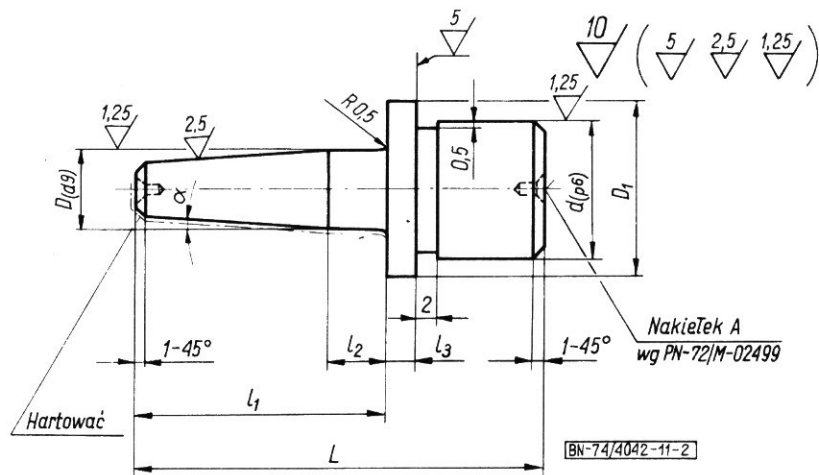

Rys. 2

Tablica 2

Wysokości h_1 wg BN-74/4042-01	D	l_1		L		l_2	l_3	d	D_1	α			
		rodzaj		rodzaj						rodzaj			
		k	d	k	d					k	d		
mm													
16	6	-0,030 -0,060	12	22	27	37	5	2,5	12	+0,029 +0,018	18	3°	1°30'
	8	-0,040 -0,076	16	26	31	41	5,5				14		
24	10		-0,050 -0,093	20	30	43	53	6	3,5	16	22		
	12	25		35	48	58	6,5	18		24			
32	14	-0,050 -0,093	30	40	61	71	7	4,5	20	+0,035 +0,022	26		
	16		35	45	66	76	8		22	28			

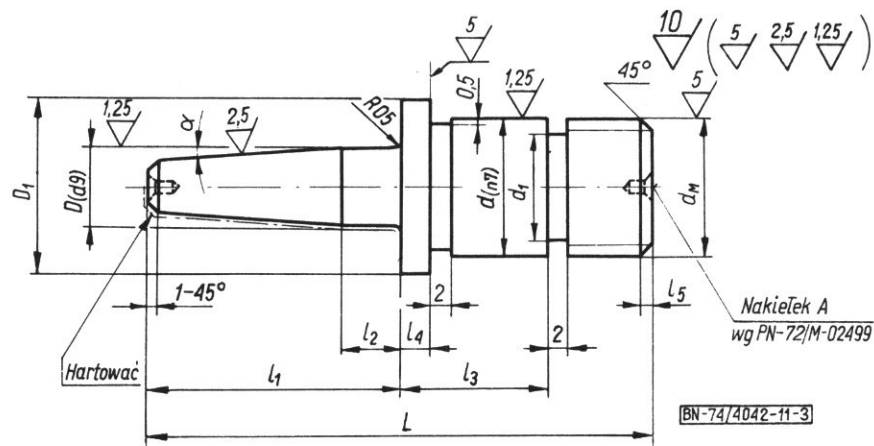

Rys. 3

Tablica 3

Wysokości h_1 wg BN-74/4042-01	D		l_1		L		l_2	l_3	l_4	l_5	d	D_1	d_M	d_1	α		
			rodzaj		rodzaj										rodzaj		
			k	d	k	d									k	d	
mm																	
16	6	-0,030 -0,080	12	22	35	46,5	5	14	2,5	1,8	12	-0,018	18	M12 x 1,25	10,2	3°	1°30'
	8	-0,040 -0,076	16	26	41	51,5	5,5			2	14		20	M14 x 1,5	11,8		
24	10	-0,040 -0,076	20	30	53	63,5	6	22	3,5	2	16	-0,018	22	M16 x 1,5	13,8		
	12		25	35	60	70	6,5			2,5	18		24	M18 x 1,5	15,8		
32	14	-0,050 -0,093	30	40	73	83	7	30	4,5	2,5	20	-0,021	26	M20 x 1,5	17,8		
	16		35	45	79	89	8			2,5	22		28	M22 x 1,5	19,8		

6. Materiał: Stal węglowa konstrukcyjna wyższej jakości wg PN-75/H-84019, zalecana stal 45.

7. Obróbka cieplna: Hartować do twardości HRC 40 do 50.

KONIEC

INFORMACJE DODATKOWE

1. Normy związane

PN-75/H-84019 Stal węglowa konstrukcyjna wyższej jakości ogólnego przeznaczenia. Gatunki
PN-72/M-02499 Nakiełki wewnętrzne 60°
BN-74/4042-01 Odlewnicze zespoły modelowe. Rdzennice metalowe. Mechanizmy ustalające i mocujące. Podział

2. Autorzy projektu normy: mgr inż. Czesław Jakimyszyn, mgr inż. Eugeniusz Pańczyński, mgr inż. Zygmunt Smoleń, mgr inż. Marian Wróblecki, Instytut Odlewnictwa.

3. Uwagi do wydania II. Uaktualniono normy związane.