

ŚRODKI TRANSPORTU SZYNOWEGO	NORMA BRANŻOWA	BN-67
	Tabor kolejowy Gwinty	3509-06
	Wymiary podcięć	
		Grupa katalogowa IV 13

1. Przedmiot normy. Przedmiotem normy są wymiary podcięć gwintów okrągłych i trapezowych - wg PN-74/M-02017, BN-67/3509-03 i BN-67/3509-05, stosowanych w taborze kolejowym.

2. Normy związane

PN-74/M-02017 Gwinty trapezowe symetryczne. Wymiary

BN-67/3509-03 Tabor kolejowy. Gwinty trapezowe zaokrąglone

BN-67/3509-05 Tabor kolejowy. Gwinty okrągłe haków ciągniętych i cięgieł hamulcowych

3. Wymiary podcięć gwintów zewnętrznych i wewnętrznych podane są na rys. 1 i 2 oraz w tablicy na str. 2.

K O N I E C

Informacje dodatkowe

Centralne Laboratorium Przemysłu Wyrobów Metalowych
Ustanowiona przez Dyrektora Zjednoczenia Przemysłu Wyrobów Metalowych dnia 24 sierpnia 1967 r.
jako norma obowiązująca w zakresie produkcji od dnia 1 lipca 1968 r.
(Mon. Pol. nr 61/1967 poz. 294)

Wymiary podcięć

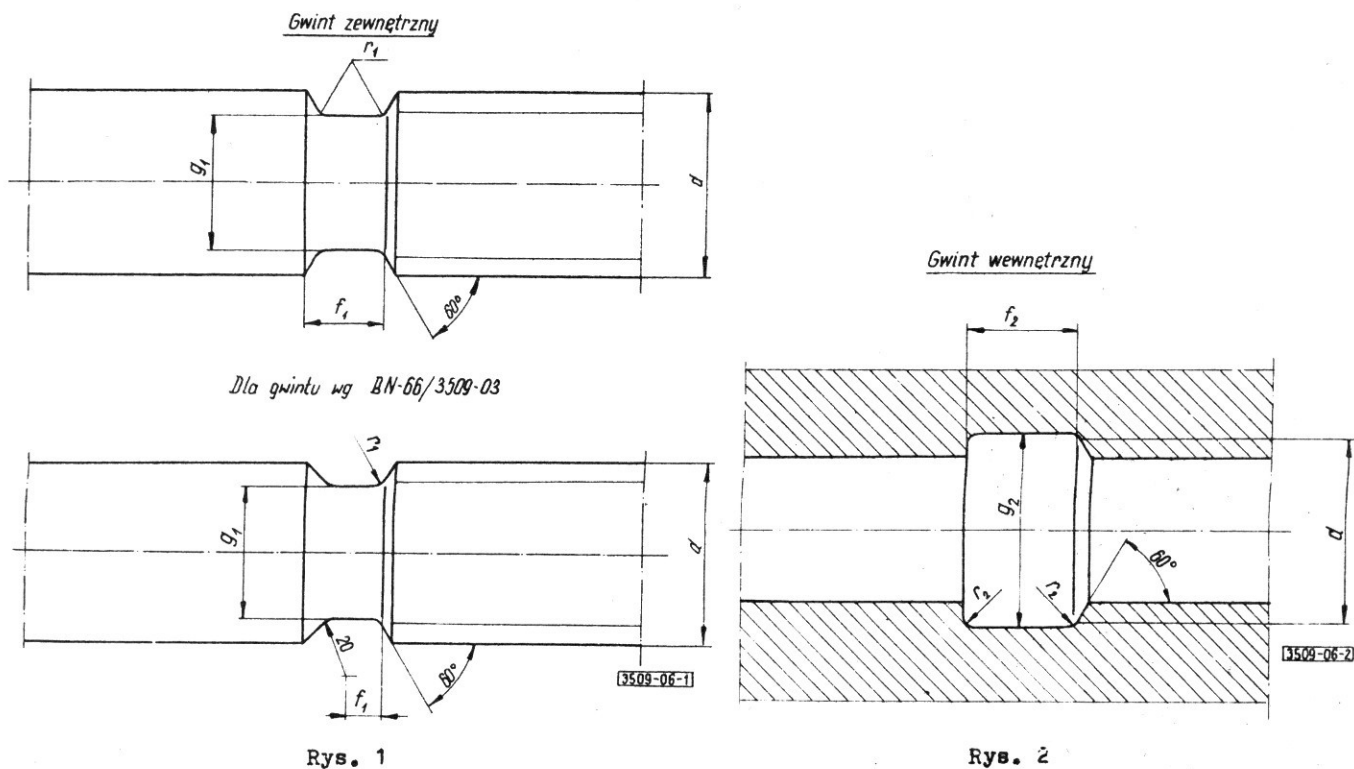

Skok gwintu P mm	Średnica gwintu d			Gwint zewnętrzny				Gwint wewnętrzny			
	wg BN-67/ 3509-05	wg PN-74/ M-02017	wg BN-67/ 3509-03	f_1	g_1	odchył- ka g_1	r_1	f_2	g_2	odchył- ka g_2	r_2
2		20÷28		4	$d - 3,3$	-0,2	2	7	$d+1,5$	+0,2	1,6
3		30÷50		6	$d - 4,3$		2	10	$d+1,5$		1,6
4		20		8	$d - 5,3$		2	12	$d+1,5$		2
			26÷36	7	$d - 5,8$	-0,5	2,5	12	$d+1,5$		2,5
5		22÷28		10	$d - 6,9$	-0,2	2,5	14	$d+2$		2,5
			40÷80	11	$d - 6,9$	-0,5	2,5	14	$d+1,5$		2,5
6		30÷42		12	$d - 7,9$	-0,2	3	16	$d+2$		3
7	34÷79			14 ¹⁾	$d - 10$		3 ¹⁾	18	$d+1,5$		3
8		22÷28		16	$d - 9,9$	4	20	$d+2$	4		
		44÷50		16	$d - 9,9$	4	20	$d+2$	4		
10		30÷42		20	$d - 12,1$	5	25	$d+2$	5		
12		44÷50		24	$d - 14,1$	6	30	$d+2$	6		

¹⁾Dla gwintu haków ciąglowych $f_1 = 16$ $r_1 = 10$

Szerokość podcięcia f_1 i f_2 w przypadku koniecznym może być zwiększona lub zmniejszona.

Nie zaleca się jednak stosowania podcięć o szerokości mniejszej niż 1,2 i większej niż 3,5 skoku gwintu.

INFORMACJE DODATKOWE

Uwagi do wydania III - Uaktualniono normy związane.