

WYROBY GALANTERYJNE	N O R M A B R A N Ż O W A	BN-80
	Metody badań wyrobów galanteryjnych	8512-02.05
	Zamki błyskawiczne Badanie osadzenia końcówek	Grupa katalogowa 1154

NB-8769

1. **Przedmiotem normy** jest metoda badania osadzenia końcówek zamka błyskawicznego.

2. **Zasada badania.** Badanie zamka na osadzenie końcówek polega na określeniu wartości siły P_k wyrażonej w daN, działającej wzdłuż osi końcówek za pomocą suwaka, pod wpływem którego następuje ich uszkodzenie lub odsunięcie.

3. Aparatura

- a) Zrywarka wg BN-80/8512-02.00.
- b) Zaczep.

4. **Wykonanie badania.** Badanie należy przeprowadzić na zrywarkę przy stałej prędkości przesuwu szczęk 100 mm/min. Suwak zamkniętego zamka błyskawicznego powinien przylegać do końcówek.

Uchwyt suwaka zamka należy zawiesić na zaczepie połączonym mechanicznie ze szczęką zrywarki, a łańcuch spinający zamka zamocować w drugiej szczęce zrywarki.

Badanie należy przeprowadzić:

- dla zamków metalowych, do momentu uszkodzenia końcówek,
- dla zamków z tworzyw sztucznych, do uzyskania wartości siły podanej w normie przedmiotowej.

Jeżeli suwak podczas badania przesunie się przez końcówki zamka bez ich uszkodzenia lub odsunięcia,

albo sam ulegnie uszkodzeniu, to pomiarów tych nie należy przyjmować jako wyników badań osadzenia końcówek.

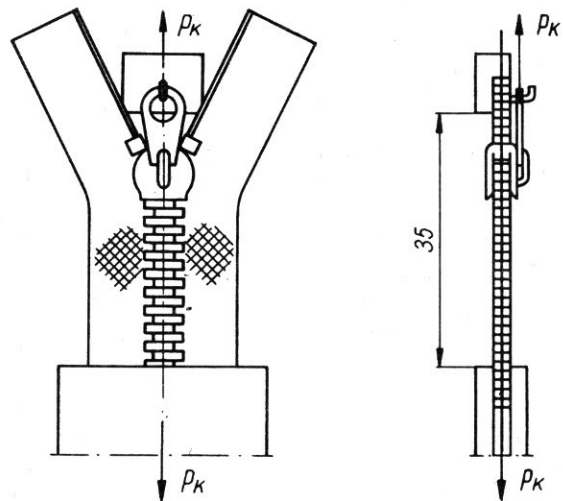

BN-80/8512-02.05

5. **Podawanie wyników.** Za wynik badania należy przyjąć najmniejszą wartość w daN z wykonanych pomiarów.

K O N I E C

INFORMACJE DODATKOWE

1. **Instytucja opracowująca normę** — Centralne Laboratorium Przemysłu Artykułów Technicznych i Galanteryjnych, Łódź.

2. Istotne zmiany w stosunku do BN-70/8511-10

- a) zmieniono sposób badania, poddając obciążeniu uchwyt mocowany w zaczepie,
- b) wprowadzono badanie za pomocą zrywarki,
- c) zamiast badania statycznego wprowadzono badanie dynamiczne.

3. Normy związane

BN-80/8512-02.00 Metody badań wyrobów galanteryjnych. Zamki błyskawiczne. Postanowienia ogólne.

4. Normy zagraniczne

RFN DIN 3419 Reißverschlüsse. Technische Lieferbedingungen

5. **Autorzy projektu normy** — Rudolf Ciężar — Cieszyńska Fabryka Zamków Błyskawicznych ZAMPOL, Cieszyn; mgr inż. Urszula Jagoda-Wasilewska — Zakłady Wyrobów Galanteryjnych WAGMET, Łódź; Marek Sobieszczański — Centralne Laboratorium Przemysłu Artykułów Technicznych i Galanteryjnych, Łódź.

Zgłoszona przez Centralne Laboratorium Przemysłu Artykułów Technicznych i Galanteryjnych.
Ustanowiona przez Dyrektora Zjednoczenia Przemysłu Artykułów Technicznych i Galanteryjnych dnia 22 grudnia 1980 r.
jako norma obowiązująca od dnia 1 lipca 1981 r.
(Dz. Norm. i Miar nr 5/1981 poz. 26)