

GALANTERIA ROBOCZA OCHRONNA 10-8233	N O R M A B R A N Ź O W A	BN-86 7658-24/03
	Rękawice ochronne z tkanin powlekanych gumą, pięciopalcowe	Zamiast BN-82/7658-24/03
		Grupa katalogowa 1138

1. Przedmiot normy. Przedmiotem normy są rękawice ochronne z tkanin powlekanych gumą, pięciopalcowe, na podszewce, przeznaczone do ochrony rąk pracowników przed urazami mechanicznymi i wilgocią przy pracach w gospodarce morskiej i innych, zatwierdzone przez Centralny Instytut Ochrony Pracy pod numerem rejestracyjnym 1005B.

2. Przykład oznaczenia rękawic ochronnych (2273-42) z tkanin powlekanych gumą (2), o kolejnym numerze specyfikującym (86061), o liczbie kontrolnej (9), wielkości 22, oznaczonych numerem rejestracyjnym CIOP 1005B oraz numerem normy:

KTM 2273-422-860-619

RĘKAWICE OCHRONNE 22 1005B BN-86/7658-24/03

3. Wielkości i wymiary — wg rysunku i tablicy.
Wyznaczanie wymiarów — wg PN-86/P-84673.

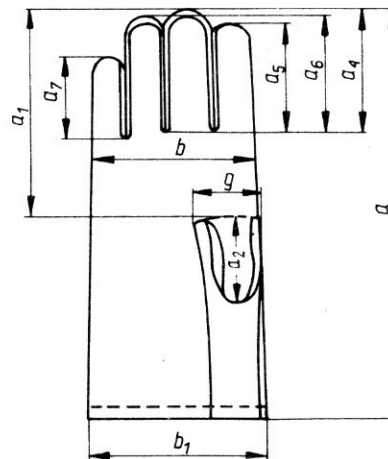

BN-86/7658-24/03

Wielkość	Wymiary zewnętrzne, mm										Wielkości dotychczasowe
	a	a_1	a_2	a_4	a_5	a_6	a_7	b	b_1	g	
24	290	144	80	92	80	86	68	140	145	64	1
26	300	148	83	94	82	88	70	150	155	66	2

Dopuszczalna tolerancja w wymiarach $\pm 3\%$.

Zgłoszona przez Ośrodek Rozwoju Przemysłu Lekkiego
 Ustanowiona przez Prezesa Centralnego Związku Spółdzielni Inwalidów dnia 18 grudnia 1986 r.
 jako norma obowiązująca od dnia 1 lipca 1987 r.
 (Dz. Norm. i Miar nr 3/1987, poz. 10)

4. Materiały

a) Podstawowe

— tkaniny bawełniane i bawełnopodobne (drelich BT lub surówka) powlekane jednostronnie mieszanką gumową, o masie powierzchniowej nie mniejszej niż 360 g/m², sile zrywającej nie mniejszej niż:

osnowa — 54 daN,

wątek — 69 daN.

b) Podszewka

— flanela bawełniana piżamowa — wg BN-83/7533-01/01 o minimalnej masie powierzchniowej 130 g/m² i sile zrywającej nie mniejszej niż 16,0 daN albo dzianina bawełniana lub bawełnopodobna o minimalnej masie powierzchniowej 150 g/m².

c) Dodatki

— taśma gumowa o szerokości 5 ÷ 10 mm,

— nici do szycia części zewnętrznych rękawic: nici bawełniane i bawełniano-wiskozowe obuwowe oraz rymarskie wg PN-78/P-81109, nici bawełniane i bawełnopodobne do szycia wg PN-77/P-81007, nici techniczne z przędzy bawełnianej i bawełnopodobnej wg PN-80/P-81111/01, o sile rozciągania nie mniejszej niż 1860 cN lub nici techniczne z jedwabiu poliestrowego TORSOL wg PN-80/P-81111/05, o sile rozciągania nie mniejszej niż 2060 cN,

— nici do szycia podszewki: nici bawełniane i bawełnopodobne do szycia wg PN-77/P-81007, o sile rozciągania nie mniejszej niż 800 cN.

5. Wykonanie — wg dokumentacji techniczno-technologicznej.

6. Pozostałe wymagania — wg BN-82/7658-24/00.

K O N I E C

INFORMACJE DODATKOWE

1. Instytucja opracowująca normę — Centralny Związek Spółdzielni Inwalidów — Ośrodek Rozwoju Przemysłu Lekkiego, Łódź.

2. Istotne zmiany w stosunku do BN-82/7658-24/03

a) zmieniono konstrukcję kciuka rękawic prowadzącą do uproszczenia procesu ich wytwarzania, przy zachowaniu wysokich walorów ochronnych i użytkowych wyrobu,

b) wprowadzono ujednolicony sposób wyznaczania wymiarów wg PN-86/P-84673.

3. Normy i dokumenty związane

PN-77/P-81007 Nici bawełniane i bawełnopodobne do szycia

PN-78/P-81109 Nici bawełniane i bawełniano-wiskozowe obuwowe oraz rymarskie

PN-80/P-81111/01 Nici techniczne. Nici z przędzy bawełnianej i bawełnopodobnej

PN-80/P-81111/05 Nici techniczne. Nici z jedwabiu poliestrowego PN-86/P-84673 Ochrony rąk. Wyznaczanie wymiarów

BN-83/7533-01/01 Tkaniny i przędziny bawełniane i bawełnopodobne powszechnego użytku. Wymagania użytkowe dla tkanin koszulowych, piżamowych, batystów białych i flanel

BN-82/7658-24/00 Ochrony rąk. Rękawice z materiałów powlekanych gumą. Postanowienia ogólne

Branżowe zasady budowy i aktualizacji Kodu Towarowo-Materiałowego, Łódź, Zjednoczenie Przemysłu Skórzanego, 1978.

4. Symbol wg KTM — 2273-42.

5. Autorzy projektu normy — Heronim Kowalczyk, mgr inż. Joanna Jaskulska, Danuta Wawrzyniak — Centralny Związek Spółdzielni Inwalidów — Ośrodek Rozwoju Przemysłu Lekkiego, Łódź.