

GALANTERIA ROBOCZA I OCHRONNA MB-8727 Zakład Techniki Łubelskiej	NORMA BRANŻOWA	BN-82 7658-23.04
	Rękawice ochronne kombineowane z tkaniny powlekanej czteropalcowe	
	Grupa katalogowa 1138	

1. Przedmiot normy. Przedmiotem normy są rękawice ochronne kombineowane z tkaniny powlekanej i drelichu, czteropalcowe, na podszewce w części chwytnej, z anatomicznym układem kciuka, z amortyzatorem uderzeń kości śródrezcza, przeznaczone do ochrony rąk pracowników leśnictwa przed urazami mechanicznymi i zabrudzeniem żywicą przy ścinie i wyrębie drzewa, pracach przetadunkowych i transporcie oraz obróbce drewna, zatwierdzone przez Centralny Instytut Ochrony Pracy pod numerem rejestracyjnym 1006 B.

2. Przykład oznaczenia rękawic ochronnych (2273-42), kombineowanych z tkanin powlekanych (2), o kolejnym numerze specyfikującym (86065), o liczbie kontrolnej (0), wielkości 22, oznaczonych numerem rejestracyjnym Centralnego Instytutu Ochrony Pracy 1006 B oraz numerem normy:

KTM 2273-422-860-650

RĘKAWICE OCHRONNE 22 1006 B BN-82/7658-23.04

3. Wielkości i wymiary - wg rysunku i tablicy.

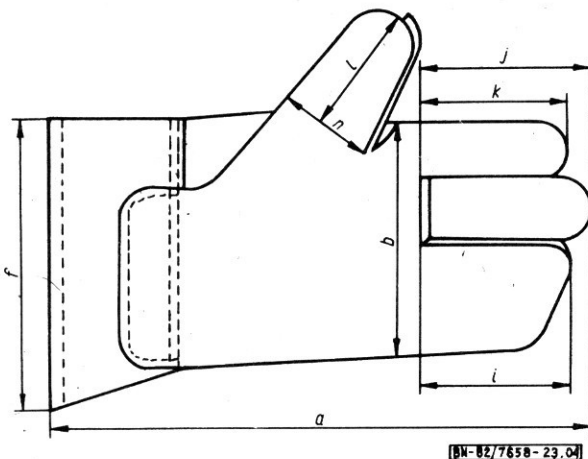

Wielkość	Wymiary zewnętrzne, mm								Wielkość dotychczasowe
	a	b	f	i	j	k	l	n	
20	280	115	140	78	90	78	75	50	1
22	290	125	150	80	92	80	80	55	2
24	300	135	160	82	94	82	85	60	3
Dopuszczalne odchyłki, mm	±5	±3	±2					-	

4. Materiały

a) Podstawowe

- tkanina jednostronnie powlekana uplastyczniona poli-chlorkiem winylu PCV + poliuretan ANIL S-049 - wg WT/78 ZWP SANWIL¹⁾, o grubości $0,9 \pm 0,15$ mm, wytrzymałości na rozciąganie nie mniejszej niż, N: osnowa - 400, wątek - 400.

- drelich bawełniany lub z domieszką włókien sztucznych - wg PN-79/P-82008, o masie powierzchniowej 230 ± 12 g/m², sile zrywającej nie mniejszej niż, daN: osnowa - 59, wątek - 49,

- tkanina "Texas" - wg BN-77/7533-01 10, o masie powierzchniowej powyżej 200 g/m², sile zrywającej nie mniejszej niż, daN: osnowa - 34,3, wątek - 34,3.

b) Podszewka

- flanela bawełniana piżamowa - wg BN-77/7533-01.01, o masie powierzchniowej nie mniejszej niż 130 g/m² i sile zrywającej nie mniejszej niż 16,4 daN,

- dzianina bawełniana lub bawełnopodobna z maszyn interlok, o masie powierzchniowej nie mniejszej niż 150 g/m².

¹⁾ Patrz Informacje dodatkowe p. 3.

Zgłoszona przez Ośrodek Rozwoju Przemysłu Lekkiego
Ustanowiona przez Prezesa Zarządu Centralnego Związku Spółdzielni Inwalidów dnia 2 listopada 1982 r.
jako norma obowiązująca od dnia 1 kwietnia 1983 r.
(Dz. Norm. i Miar nr 1/1983 poz. 2)

c) Dodatki

- pianka poliuretanowa (płyty) o grubości 10 ± 15 mm lub odpady dzianiny z podbiciem, jednostronnie drapanej,
- taśma gumowa o szerokości 5 ± 10 mm,
- nici do szycia części zewnętrznych rękawic: nici bawełniane i bawełniano-wiskozowe obuwkowe oraz rymarskie - wg PN-78/P-81109, nici bawełniane i bawełnopodobne do szycia - wg PN-77/P-81007, o sile rozciągania nie mniejszej niż 1860 cN lub nici syntetyczne "Torsol" - wg

PN-78/P-81162, o sile rozciągania nie mniejszej niż 2010 cN,

- nici do szycia podszewki: nici bawełniane i bawełnopodobne do szycia - wg PN-77/P-81007, o sile rozciągania nie mniejszej niż 800 cN,

5. Wykonanie - wg dokumentacji techniczno-technologicznej.

6. Pozostałe wymagania - wg BN-82/7658-23, 00.

KONIEC

INFORMACJE DODATKOWE

1. Instytucja opracowująca normę - Ośrodek Rozwoju Przemysłu Lekkiego Centralnego Związku Spółdzielni Inwalidów, Łódź.

2. Normy i dokumenty związane

- PN-77/P-81007 Nici bawełniane i bawełnopodobne do szycia
- PN-78/P-81109 Nici bawełniane i bawełniano-wiskozowe obuwkowe oraz rymarskie
- PN-78/P-81162 Nici syntetyczne odzieżowe, obuwkowe i techniczne
- PN-79/P-82008 Typowe tkaniny bawełniane, bawełnopodobne i poliestrowe na odzież roboczą i ochrony rąk
- BN-77/7533-01, 01 Tkaniny i przędziny bawełniane i bawełnopodobne powszechnego użytku. Wymagania użytkowe dla tkanin koszulowych i piżamowych

BN-77/7533-01, 10 Tkaniny i przędziny bawełniane i bawełnopodobne powszechnego użytku. Wymagania użytkowe dla tkanin ubraniowych

BN-82/7658-23, 00 Ochrony rąk, Rękawice kombinowane z materiałów powlekanych, Postanowienia ogólne Branżowe zasady budowy i aktualizacji Kodu Towarowo-Materiałowego, Łódź; Zjednoczenie Przemysłu Skórzanego 1978

3. Inne dokumenty związane

WT/78 ZWP SANWIL Tkanina jednostronnie powlekana PCV i poliuretanem ANIL S-049

4. Symbol wg KTM - 2273-42.

5. Autorzy projektu normy - Heronim Kowalczyk - Ośrodek Rozwoju Przemysłu Lekkiego Centralnego Związku Spółdzielni Inwalidów, Łódź.