

GALANTERIA ROBOCZA I OCHRONNA  NO-8226 Politechniki Lubelskiej	NORMA BRANŻOWA	BN-82 7658-23.03
	<b>Rękawice ochronne kombinowane z tkaniny powlekanej trzypalcowe</b>	
	Grupa katalogowa 1138	

**1. Przedmiot normy.** Przedmiotem normy są rękawice ochronne kombinowane z tkaniny powlekanej i tkaniny obuwiowej BT, trzypalcowe, na podszewce, z anatomicznym układem kciuka, przeznaczone do ochrony rąk przed urazami mechanicznymi pracowników służby manewrowej, rewidentów wagonów i innych – w kolejnictwie oraz pracowników zatrudnionych w transporcie, zatwierdzone przez Centralny Instytut Ochrony Pracy pod numerem rejestracyjnym 1006 A.

**2. Przykład oznaczenia rękawic ochronnych (2273-42), kombinowanych z tkanin powlekanych (2), o kolejnym numerze specyfikującym (86064), o liczbie kontrolnej (7), wielkości 22, oznaczonych numerem rejestracyjnym Centralnego Instytutu Ochrony Pracy 1006 A oraz numerem normy:**

KTM 2273-422-860-647

RĘKAWICE OCHRONNE 22 1006 A BN-82/7658-23.03

**3. Wielkości i wymiary – wg rysunku i tablicy.**

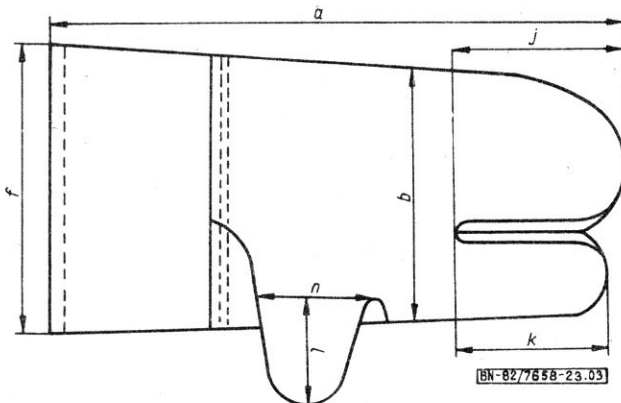

Wielkość	Wymiary zewnętrzne, mm							Wielkości dotychczasowe
	a	b	f	j	k	l	n	
20	270	115	130	88	75	75	50	1
22	285	125	140	93	80	80	55	2
24	300	135	150	98	85	85	60	3
Dopuszczalne odchyłki, mm	±5	±3	±2					-

#### 4. Materiały

##### a) Podstawowe

- tkanina bawełniana jednostronnie powlekana uplastycznionym polichlorkiem winylu PCV + poliuretan ANIL S-049 – wg WT/78 ZWP SANWIL<sup>1)</sup>, o grubości  $0,9 \pm 0,15$  mm, wytrzymałości na rozciąganie nie mniejszej niż, N: osnowa – 400, wątek – 400,
- tkanina bawełniana obuwiowa – wg BN-78/7537-01, o masie powierzchniowej  $278 \pm 14$  g/m<sup>2</sup>, sile zrywającej nie mniejszej niż, daN: osnowa – 76,5, wątek – 76,5,
- drelich bawełniany lub z domieszką włókien sztucznych – wg PN-79/P-82008, o masie powierzchniowej  $230 \pm 12$  g/m<sup>2</sup>, sile zrywającej nie mniejszej niż, daN: osnowa – 59, wątek – 49,
- tkanina "Texas" – wg BN-77/7533-01.10, o masie powierzchniowej powyżej 200 g/m<sup>2</sup>, sile zrywającej nie mniejszej niż, daN: osnowa – 34,3, wątek – 34,3.

1) Patrz Informacje dodatkowe p. 3.

Zgłoszona przez Ośrodek Rozwoju Przemysłu Lekkiego  
Ustanowiona przez Prezesa Zarządu Centralnego Związku Spółdzielni Inwalidów dnia 2 listopada 1982 r.  
jako norma obowiązująca od dnia 1 kwietnia 1983 r.  
(Dz. Norm. i Miar nr 1/1983 poz. 2)

b) Podszewka

- flanela bawełniana piżamowa - wg BN-77/7533-01.01, o masie powierzchniowej nie mniejszej niż 130 g/m<sup>2</sup> i sile zrywającej nie mniejszej niż 16,4 daN,

- dzianina bawełniana lub bawełnopodobna z maszyn interlok, o masie powierzchniowej nie mniejszej niż 150 g/m<sup>2</sup>,

c) Dodatki

- taśma gumowa o szerokości 5 ± 10 mm,

- nici do szycia części zewnętrznych rękawic: nici bawełniane i bawełniano-wiskozowe obuwowe oraz rymarskie

- wg PN-78/P-81109, nici bawełniane i bawełnopodobne do szycia - wg PN-77/P-81007, o sile rozciągania nie mniejszej niż 1860 cN lub nici syntetyczne "Torsol" - wg PN-78/P-81162, o sile rozciągania nie mniejszej niż 2010 cN,

- nici do szycia podszewki: nici bawełniane i bawełnopodobne do szycia - wg PN-77/P-81007, o sile rozciągania nie mniejszej niż 800 cN.

5. Wykonanie - wg dokumentacji techniczno-technologicznej.

6. Pozostałe wymagania - wg BN-82/7658-23.00.

K O N I E C

INFORMACJE DODATKOWE

1. Instytucja opracowująca normę - Ośrodek Rozwoju Przemysłu Lekkiego Centralnego Związku Spółdzielni Inwalidów, Łódź.

2. Normy i dokumenty związane

PN-77/P-81007 Nici bawełniane i bawełnopodobne do szycia

PN-78/P-81109 Nici bawełniane i bawełniano-wiskozowe obuwowe oraz rymarskie

PN-78/P-81162 Nici syntetyczne odzieżowe, obuwowe i techniczne

PN-79/P-82008 Typowe tkaniny bawełniane, bawełnopodobne i poliestrowe na odzież roboczą i ochrony rąk

BN-77/7533-01.01 Tkaniny i przędziny bawełniane i bawełnopodobne powszechnego użytku. Wymagania użytkowe dla tkanin koszulowych i piżamowych

BN-77/7533-01.10 Tkaniny i przędziny bawełniane i ba-

wenopodobne powszechnego użytku. Wymagania użytkowe dla tkanin ubraniowych

BN-78/7537-01 Tkaniny bawełniane specjalne. Tkaniny obuwowe dla przemysłu skórzanego

BN-82/7658-23.00 Ochrony rąk. Rękawice kombinowane z materiałów powlekanych. Postanowienia ogólne

Branżowe zasady budowy i aktualizacji Kodu Towarowo-Materiałowego. Łódź: Zjednoczenie Przemysłu Skórzanego 1978

3. Inne dokumenty związane

WT/78 ZWP SANWIL Tkanina jednostronnie powlekana PCV i poliuretanem ANIL S-049

4. Symbol wg KTM - 2273-42.

5. Autorzy projektu normy - Heronim Kowalczyk - Ośrodek Rozwoju Przemysłu Lekkiego Centralnego Związku Spółdzielni Inwalidów, Łódź.