

GALANTERIA ROBOCZA I OCHRONNA NB-3706 Politechniki Lubelskiej	NORMA BRANŻOWA	BN-82 7658-19.03
	Rękawice gospodarcze tkaninowe pięciopalcowe wzmocnione 621 i 652	
	Grupa katalogowa 1138	

1. Przedmiot normy. Przedmiotem normy są rękawice gospodarcze tkaninowe pięciopalcowe, wzmocnione, z anatomicznym układem kciuka, przeznaczone do różnych prac gospodarskich wymagających manipulacji palcami rąk, oznaczone numerem wzoru 621 i 652 oraz symbolami handlowymi.

2. Odmiany. W zależności od zastosowanego materiału, różnią się następujące odmiany rękawic gospodarczych tkaninowych:

- z drelichu bawełnianego - odmiana A 621 RT5-101,
- z tkaniny "Texas" - odmiana B 652 RT5-120.

3. Przykład oznaczenia rękawic gospodarczych (2184-91) z tkanin bawełnianych (1), o kolejnym numerze specyfikującym (00391), o liczbie kontrolnej (5), odmiany A, wielkości 22, oznaczonych numerem wzoru 621, symbolem handlowym RT5-101 oraz numerem normy:

KTM 2184-911-003-915

RĘKAWICE GOSPODARCZE A 22 621 RT5-101

BN-82/7658-19.03

4. Wielkości i wymiary, w mm - wg rysunku i tablicy.

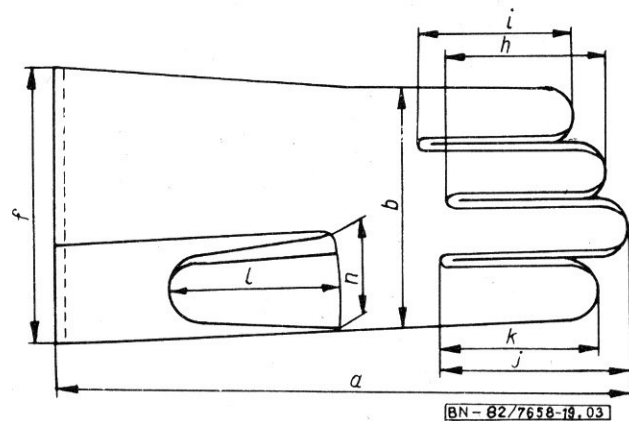

Wielkość	Wymiary zewnętrzne, mm									Wielkości dotychczasowe
	a	b	f	h	i	j	k	l	n	
20	250	110	130	82	67	89	77	74	62	1
22	260	120	140	85	70	92	80	77	65	2
24	270	130	150	88	73	95	83	80	68	3
Dopuszczalne odchyłki, mm	±5	±3				±2				-

Zgłoszona przez Ośrodek Rozwoju Przemysłu Lekkiego
Ustanowiona przez Prezesa Zarządu Centralnego Związku Spółdzielni Inwalidów dnia 2 listopada 1982 r.
jako norma obowiązująca od dnia 1 kwietnia 1983 r.
(Dz. Norm. i Miar nr 1/1983 poz. 2)

5. Materiały

a) tkanina - drelch bawełniany wg PN-79/P-82008, o masie powierzchniowej $230 \pm 12 \text{ g/m}^2$, siła zrywająca daN:

o - 59, 0,

w - 49, 0;

b) tkanina bawełniana "Texas" wg BN-77/7533-01.10, o masie powierzchniowej powyżej 200 g/m^2 i sile zrywającej daN:

o - 34, 3,

w - 34, 3;

c) taśma gumowa - o szerokości 5 + 10 mm;

d) nici bawełniane i bawełnopodobne wg PN-77/P-81007, o wytrzymałości na rozciąganie nie mniejszej niż 1430 cN.

6. Wykonanie - wg dokumentacji techniczno-technologicznej.

7. Pozostałe wymagania - wg BN-82/7658-19.00

K O N I E C

INFORMACJE DODATKOWE

1. Instytucja opracowująca normę - Ośrodek Rozwoju Przemysłu i Lekkiego Centralnego Związku Spółdzielni Inwalidów, Łódź.

2. Normy i dokumenty związane

PN-77/P-81007 Nici bawełniane i bawełnopodobne do szycia

PN-79/P-82008 Typowe tkaniny bawełniane, bawełnopodobne i poliestrowe na odzież roboczą i ochrony rąk

BN-77/7533-01.10 Tkaniny i przędziny bawełniane i bawełnopodobne powszechnego użytku. Wymagania użytkowe dla tkanin ubraniowych

BN-82/7658-19.00 Rękawice gospodarcze tkaninowe. Postanowienia ogólne

Branżowe zasady budowy i aktualizacji Kodu Towarowo-Materiałowego. Łódź: Zjednoczenie Przemysłu Odzieżowego 1977

3. Symbol wg KTM - 2184-91.

4. Autorzy projektu normy - Heronim Kowalczyk, Zdzisław Świątczak - Ośrodek Rozwoju Przemysłu Lekkiego Centralnego Związku Spółdzielni Inwalidów, Łódź.