

GALANTERIA ROBOCZA I OCHRONNA NB-8702 Politeamiki Lubelskie	N O R M A B R A N Ź O W A	BN-82
	Rękawice gospodarcze skórzano-tkaninowe pięciopalcowe 392	7658-18.12
		Grupa katalogowa 1138

1. Przedmiot normy. Przedmiotem normy są rękawice gospodarcze skórzano-tkaninowe, pięciopalcowe, z anatomicznym układem kciuka, na podszewce, przeznaczone dla pracowników zatrudnionych przy pracach w transporcie, ogrodnictwie, dla ładowaczy itp., oznaczone numerem wzoru i symbolem handlowym.

2. Przykład oznaczenia rękawic gospodarczych (2184-91), skórzano-tkaninowych (9), o kolejnym numerze specyfikującym (00011), o liczbie kontrolnej (9), wielkości 22, oznaczonych numerem wzoru 392, symbolem handlowym GK5-51 oraz numerem normy:

KTM 2184-919-000-119

RĘKAWICE GOSPODARCZE 22 392 GK5-51

BN-82/7658-18.12

3. Wielkości i wymiary w mm — wg rysunku i tablicy.

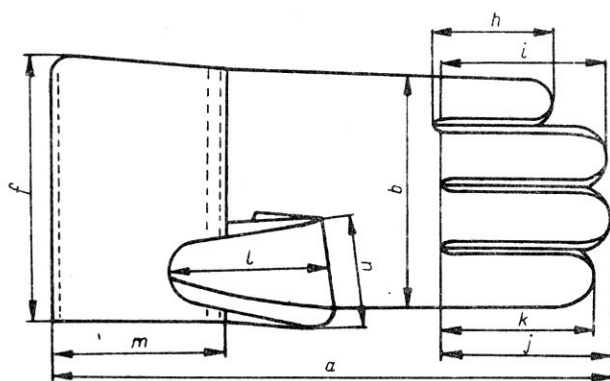

BN-82/7658-18.12

Wielkość	Wymiary zewnętrzne, mm										Wielkość dotychczasowe
	a	b	f	h	i	j	k	l	m	n	
20	290	121	138	57	77	87	72	71	80	60	1
22	300	128	145	62	82	92	77	76	80	65	2
24	310	135	152	67	87	97	82	81	80	70	3
Dopuszczalne odchyłki, mm	±5	±3		±2						—	

4. Materiał

a) skóry — dwoiny bydlęce o naturalnej barwie lub barwione, grubości $0,8 \div 1,6$ mm — wg PN-72/P-22218, z odpadów poprodukcyjnych skór pełnowartościowych lub odpadów pogarbarskich uszlachetnionych.

b) tkaniny

— drelich bawełniany — wg PN-72/P-82009, masa powierzchniowa 225 ± 11 g/m², siła zrywająca nie mniej niż 63,7 daN osnowy, 46,1 daN wątku,

— tkanina bawełniana namiotowa — wg PN-73/P-82043, masa powierzchniowa 203 ± 10 g/m², siła zrywająca nie mniej niż 53,9 daN osnowy, 50,9 daN wątku,

— tkanina Texas — wg BN-77/7533-01.10, masa powierzchniowa powyżej 200 g/m², siła zrywająca nie mniej niż 34,3 daN osnowy, 34,3 daN wątku,

— flanela bawełniana piłamowa — wg PN-72/P-82009, masa powierzchniowa 129 ± 6 g/m².

c) nici

— bawełniane i bawełniano-wiskozowe obuwiowe oraz rymarskie, do szycia części zewnętrznych rękawic, wg PN-78/P-81109, o sile rozciągania nie mniejszej niż 1910 cN,

— bawełniane i bawełnopodobne, do szycia podszewki, wg PN-77/P-81007 o sile rozciągania nie mniejszej niż 800 cN.

5. Wykonanie — wg dokumentacji techniczno-technologicznej.

6. Pozostałe wymagania — wg BN-82/7658-18.00.

Informacje dodatkowe

Zgłoszona przez Ośrodek Rozwoju Przemysłu Lekkiego
Ustanowiona przez Prezesa Zarządu Centralnego Związku Spółdzielni Inwalidów dnia 24 lipca 1982 r.
jako norma obowiązująca od dnia 1 stycznia 1983 r.
(Dz. Norm. i Miar nr 16/1982 poz. 32)

INFORMACJE DODATKOWE

1. Instytucja opracowująca normę — Ośrodek Rozwoju Przemysłu Lekkiego Centralnego Związku Spółdzielni Inwalidów, Łódź.

2. Normy i dokumenty związane

BN-82/7658-18.00 Rękawice gospodarcze skórzano-tkaninowe. Postanowienia ogólne

PN-72/P-22218 Skóry podszewkowe

PN-77/P-81007 Nici bawełniane i bawełnopodobne do szycia

PN-78/P-81109 Nici bawełniane i bawełniano-wiskozowe obuwiowe oraz rymarskie

PN-72/P-82009 Typowe tkaniny bawełniane i bawełnopodobne powszechnego użytku

PN-73/P-82043 Tkaniny specjalne namiotowe

BN-77/7533-01.10 Tkaniny i przędziny bawełniane i bawełnopodobne powszechnego użytku. Wymagania użytkowe dla tkanin ubraniowych

Branżowe zasady budowy i aktualizacji Kodu Towarowo-Materiałowego. Łódź, Zjednoczenie Przemysłu Odzieżowego, 1977 r.

3. Symbol wg KTM — 2184-91.

4. Autorzy projektu normy — Hieronim Kowalczyk, Zdzisław Świątczak — Ośrodek Rozwoju Przemysłu Lekkiego Centralnego Związku Spółdzielni Inwalidów, Łódź.