

MASZYNY I URZĄDZENIA CHEMICZNE	NORMA BRANŻOWA	BN-70 2343-01
	Mieszarki do kauczuku i mieszanek gumowych Nazwy, określenia i podział	
	Grupa katalogowa IV 40	

1. WSTĘP

1.1. Przedmiot normy. Przedmiotem normy są nazwy, określenia i podział mieszarek do kauczuku i mieszanek gumowych, roztworów mieszanek gumowych i kauczukowych, klei, mieszanek i roztworów lateksowych.

1.2. Nazwy i określenia podstawowe - wg BN-69/2340-02

1.3. Normy związane

BN-69/2340-02 Mieszalniki. Nazwy, określenia i podział

2. NAZWY I OKREŚLENIA

2.1. Mieszarki do kauczuku i mieszanek gumowych - urządzenia do wstępnego uplastycznienia kauczuku i sporządzania mieszanek gumowych roztworów mieszanek gumowych i kauczukowych.

2.2. Mieszarki do mieszanek gumowych - urządzenie do wstępnego uplastycznienia kauczuku i sporządzania mieszanek gumowych z kauczuku i dodatków.

2.3. Mieszarki do mieszanek gumowych o działaniu okresowym - urządzenia do wstępnego uplastycznienia kauczuku i sporządzania mieszanek gumowych o okresowym zasilaniu i odbiorze, którego elementami roboczymi są dwa mieszadła o specjalnej konstrukcji.

2.4. Mieszarka zamknięta z mieszadłami owalnymi - urządzenie do wstępnego uplastycznienia kauczuku i sporządzania mieszanek gumowych sposobem

okresowym, którego elementami roboczymi są dwa mieszadła o przekroju owalnym (rys. 1).

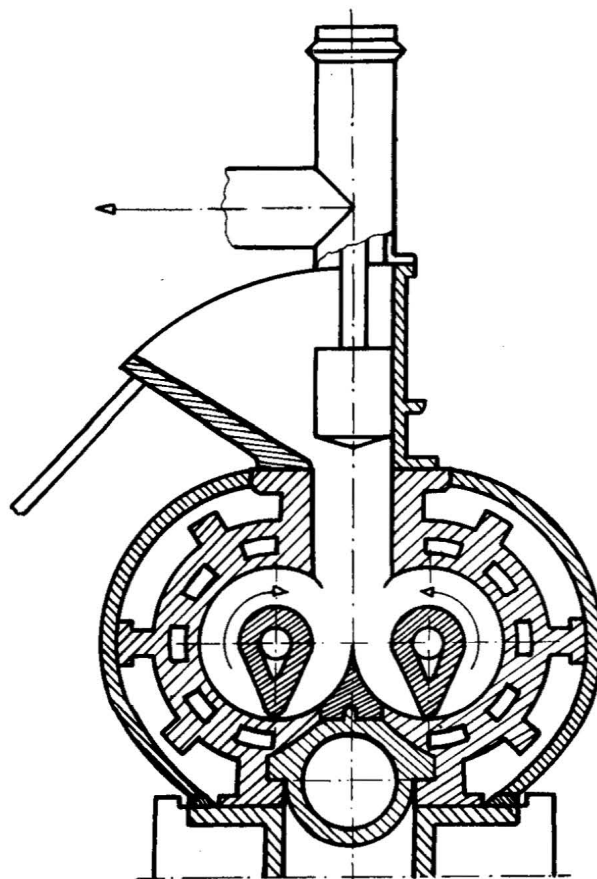

Rys. 1. Mieszarka zamknięta z mieszadłami owalnymi

Centralne Biuro Konstrukcyjne Urzędzeń Chemicznych
 Ustanowiona przez Dyrektora Zjednoczenia Przemysłu Budowy Urzędzeń Chemicznych dnia 8 grudnia 1970 r.
 jako norma obowiązująca w zakresie nazw i określeń od dnia 1 lipca 1971 r.
 (Mon. Pol. nr 19/1971 poz. 130)

2.5. Mieszarka zamknięta z mieszadłami śrubowymi - urządzenie do wstępnego uplastycznienia kauczuku i sporządzania mieszanek gumowych sposobem okresowym, którego elementami roboczymi są dwa mieszadła o przekroju śrubowym (rys. 2)

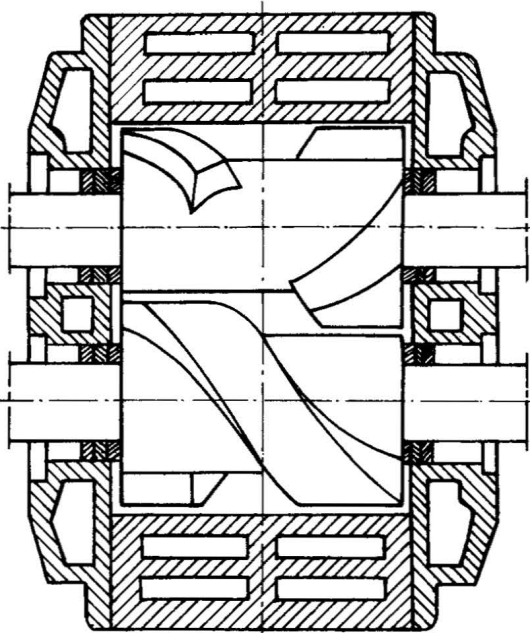

2343-01-2

Rys. 2. Mieszarka zamknięta z mieszadłami śrubowymi

2.6. Mieszarka zamknięta z mieszadłami trójgraniastymi - urządzenie do wstępnego uplastycznienia kauczuku i sporządzania mieszanek gumowych sposobem okresowym, którego elementami roboczymi są dwa mieszadła o przekroju trójgraniastym (rys. 3).

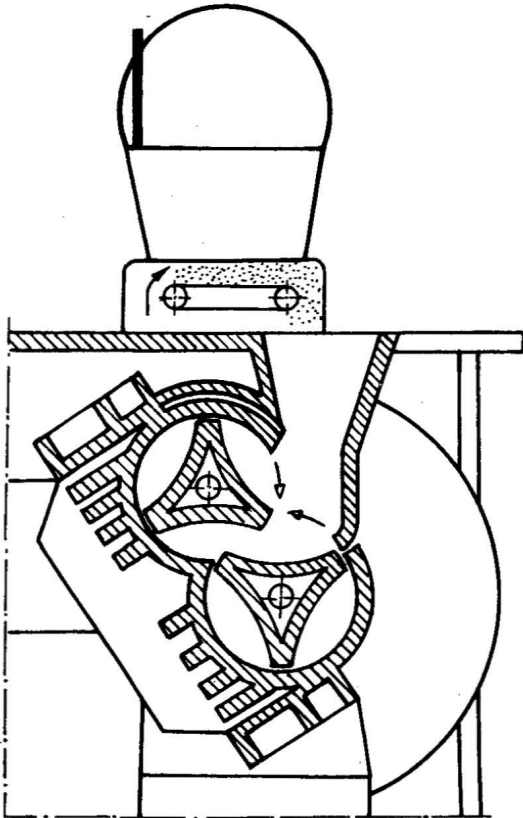

2343-01-3

Rys. 3. Mieszarka zamknięta z mieszadłami trójgraniastymi

2.7. Mieszarka do mieszanek gumowych o działaniu ciągłym - urządzenie do wstępnego uplastycznienia kauczuku i sporządzania mieszanek gumowych o ciągłym zasilaniu i odbiorze.

2.8. Mieszarka do roztworów mieszanek gumowych i kauczukowych - urządzenie do rozpuszczania uplastycznionego kauczuku, mieszanek gumowych, klei, lateksu i ich homogenizacji.

2.9. Mieszarka pozioma do roztworów mieszanek gumowych i kauczukowych - urządzenie do sporządzania roztworów mieszanek gumowych, kauczukowych i klejów o poziomej osi mieszarki.

2.10. Mieszarka pozioma z mieszadłami zetowymi - urządzenie do sporządzania roztworów mieszanek gumowych, kauczukowych i klei, którego elementami roboczymi są mieszadła zetowe (rys. 4).

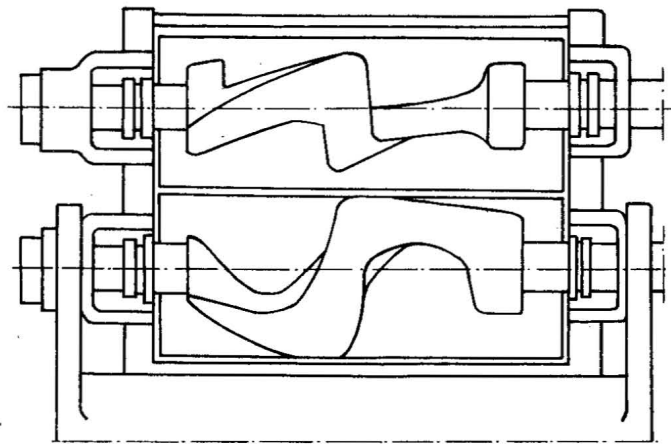

2343-01-4

Rys. 4. Mieszarka pozioma z mieszadłami zetowymi

2.11. Mieszarka pozioma z mieszadłami grzeblowymi - urządzenie do sporządzania roztworów mieszanek gumowych, kauczukowych i klei, którego elementami roboczymi są mieszadła grzeblowe (rys. 5)

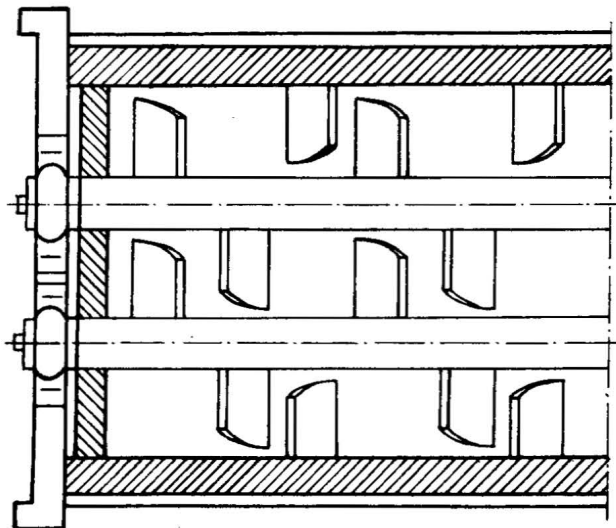

2343-01-5

Rys. 5. Mieszarka pozioma z mieszadłami grzeblowymi

2.12. Mieszarki pionowe do roztworów mieszanek gumowych i kauczukowych - urządzenia do sporządzania roztworów mieszanek gumowych, kauczukowych i klei o pionowej osi mieszarki.

2.13. Mieszarka pionowa z mieszadłami tarczowymi - urządzenie do sporządzania roztworów i mieszanek lateksowych, którego elementami roboczymi są mieszadła tarczowe (rys. 6).

2.14. Mieszarka pionowa z mieszadłami łopatkowymi - urządzenie do sporządzania roztworów mieszanek gumowych, kauczukowych, klei, którego elementami roboczymi są mieszadła łopatkowe (rys. 7).

2.15. Mieszarka pionowa z mieszadłami kotwicowymi - urządzenie do sporządzania roztworów mieszanek gumowych, kauczukowych i klei, którego elementami roboczymi są mieszadła kotwicowe (rys. 8).

2.16. Mieszarka pozioma z mieszadłami ramowymi - urządzenie do sporządzania roztworów mieszanek gumowych, kauczukowych i klei, którego elementami roboczymi są mieszadła ramowe (rys. 9).

2.17. Mieszarka pionowa z mieszadłami śmigłowymi - urządzenie do sporządzania roztworów mieszanek gumowych, kauczukowych i klei, którego elementami roboczymi są mieszadła śmigłowe (rys. 10).

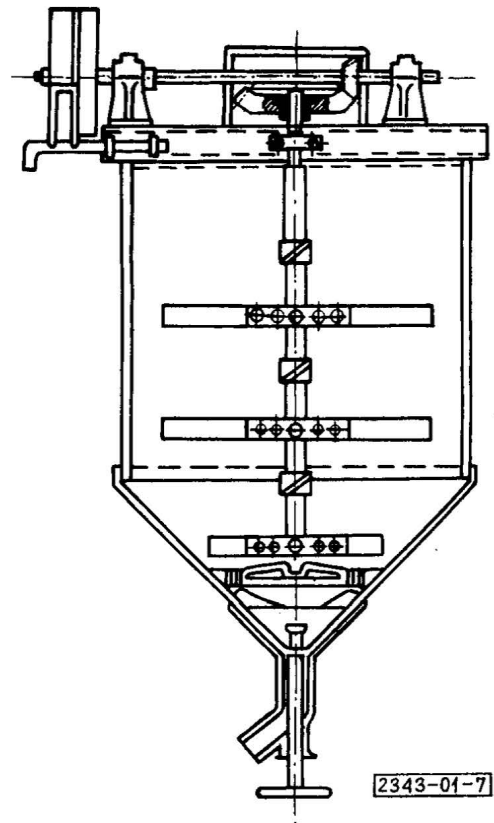

Rys. 7. Mieszarka pionowa z mieszadłami łopatkowymi

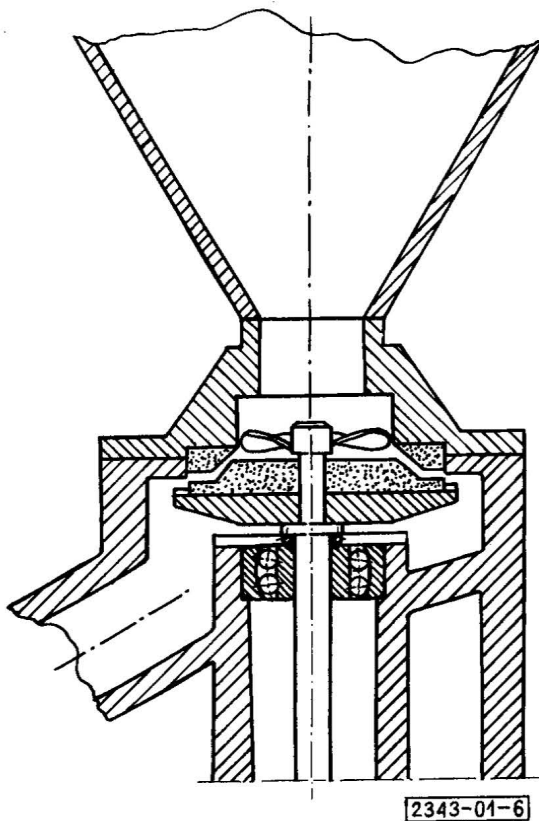

Rys. 6. Mieszarka pionowa z mieszadłami tarczowymi

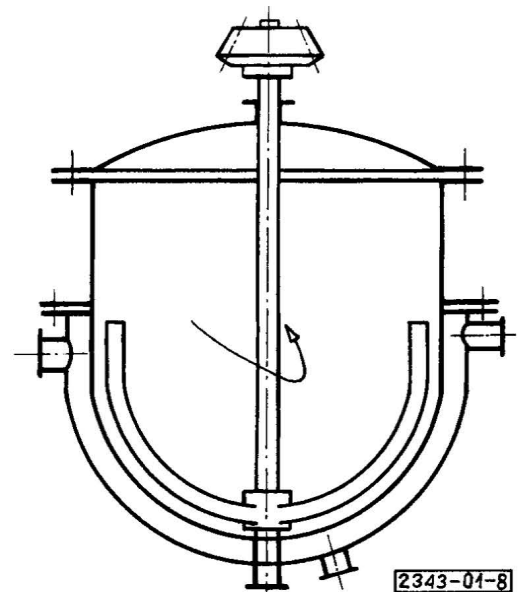

Rys. 8. Mieszarka pionowa z mieszadłami kotwicowymi

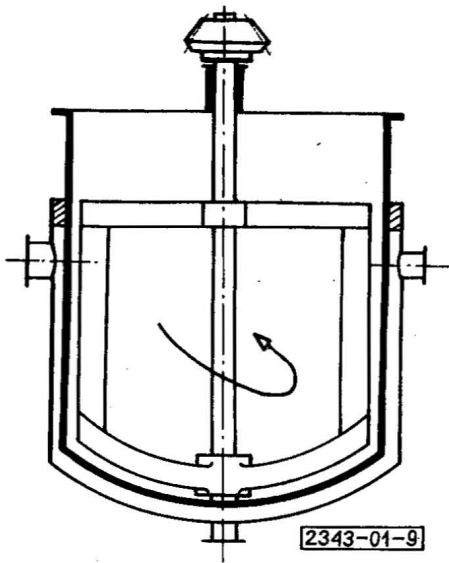

Rys. 9. Mieszarka pionowa z mieszadłami ramowymi

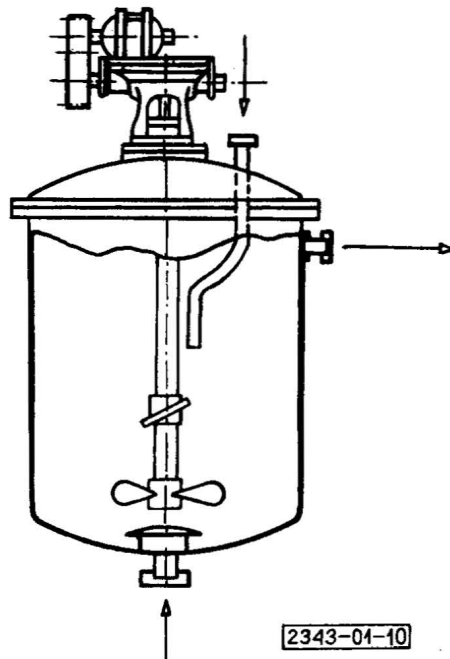

Rys. 10. Mieszarka pionowa z mieszadłami śmigłowymi

3. PODZIAŁ

Podział mieszarek - wg schematu

SCHEMAT PODZIAŁU MIESZAREK DO KAUCZUKU I MIESZANEK GUMOWYCH

