

URZĄDZENIA, SPRZĘT I NARZĘDZIA MEDYCZNE ORAZ ORTOPEDYCZNE	N O R M A B R A N Ż O W A	BN-80 5940-02
	Sprzęt medyczny Śruby z przetyczką przesuwną Główne wymiary	
		Grupa katalogowa 1422

1. Przedmiot normy. Przedmiotem normy są śruby z przetyczką przesuwą stosowane w sprzęcie medycznym.

2. Rodzaje. Rozróżnia się dwa rodzaje śrub:

- I — z wkładką
- II — bez wkładki

3. Przykład oznaczenia śruby z przetyczką przesuwą z wkładką (I) o długości części walcowej $H = 18$ mm (18) i długości części gwintowanej $L = 24$ mm (24):
ŚRUBA Z PRZETYCZKĄ PRZESUWNĄ I-18/24 BN-80/5940-02

4. Główne wymiary w mm wg rysunku i tablicy.

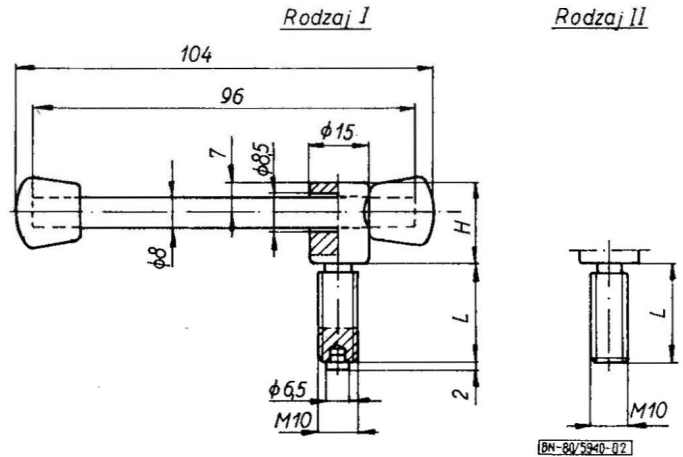

H	L ¹⁾					
18	18	24	30	40	60	70
40						

¹⁾ Przy długościach $L = 60$ mm i 70 mm dopuszcza się nacinanie gwintu nie na całej długości.

K O N I E C

INFORMACJE DODATKOWE

Institucja opracowująca normę — Ośrodek Badawczo-Rozwojowy Techniki Medycznej, Warszawa.

Zgłoszona przez Ośrodek Badawczo-Rozwojowy Techniki Medycznej
Ustanowiona przez Dyrektora Zjednoczenia Przemysłu Sprzętu Optycznego i Medycznego dnia 21 lipca 1980 r.
jako norma obowiązująca od dnia 1 kwietnia 1981 r. (Dz. Norm. i Miar nr 19/1980 poz. 68)