

ŚRODKI TRANSPORTU POWIETRZNEGO	NORMA BRANŻOWA	BN-68
	Wzierniki z zamkiem krzyżowym <b>Zamek</b>	3813-62
		Grupa katalogowa V 15

**1. Przedmiot normy.** Przedmiotem normy są zamki krzyżowe stosowane do wzierników wg BN-68/3813-60.

**2. Przykład oznaczenia zamka**

a) do wziernika okrągłego z ramionami o wielkości  $L = 55$  mm z częściami stalowymi cynkowanymi:

ZAMEK 55 BN-68/3813-62

b) do wziernika okrągłego z ramionami o wielkości  $L = 55$  mm z częściami stalowymi kadmowanymi:

ZAMEK 55 k BN-68/3813-62

c) do wziernika owalnego z dwoma ramionami o wielkości  $L = 55$  mm i dwoma ramionami o wielkości 75 mm z częściami stalowymi kadmowanymi:

ZAMEK 55×75 k BN-68/3813-62

**3. Części zamka i materiał** — wg rys. 1 i tabl. 1.

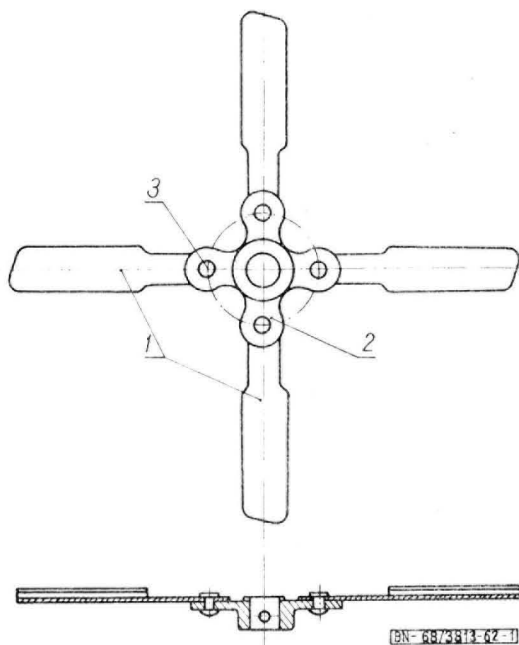

Rys. 1. Zamek krzyżowy

Tablica 1. Części zamka i materiał

Nr części na rys. 1	Nazwa części	Liczba sztuk	Materiał
1	Ramię	4	blacha stalowa III-1,0-20-M wg PN-75/H-92134
2	Krzyżak	1	odkuwka PA6N-ta wg PN-68/H-88026
3	Nit 3×6 PA25	4	wg BN-70/1121-03

**4. Wymiary części, mm** — wg rys. 2, 3 i tabl. 2.

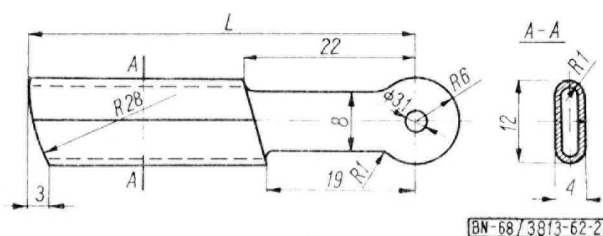

Rys. 2. Ramię

Tablica 2. Długości ramion

L	Zastosowanie
55	do wzierników okrągłych i owalnych
65	
75	
85	
90	
100	jako dłuższe ramię wzierników owalnych

Zgłoszona przez Instytut Lotnictwa  
Ustanowiona przez Zjednoczenie Przemysłu Lotniczego i Silnikowego PZL dnia 20 lipca 1968 r.  
jako norma obowiązująca od dnia 1 stycznia 1970 r.  
(Mon. Pol. nr 46/1968 poz. 326)

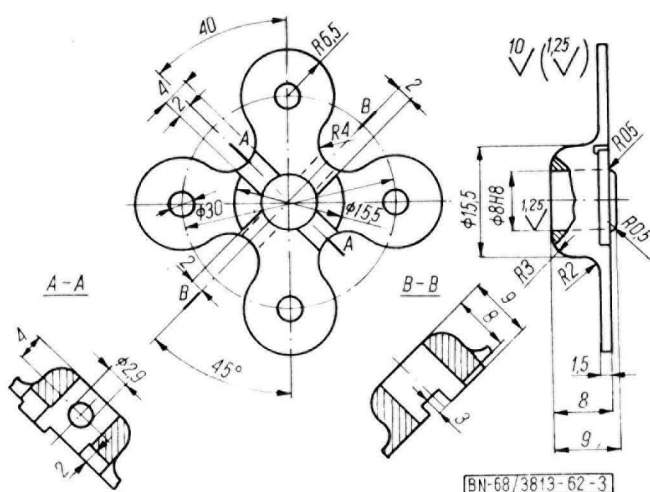

Rys. 3 Krzyżak

**5. Wykonanie.** Nitować należy w sposób umożliwiający swobodny obrót ramion względem krzyżaka. Odchyłki wymiarów swobodnych w klasie IT12. Ostre krawędzie części załamane.

**6. Wykończenie.** Części stalowe — cynkowane lub kadmowane na grubość  $0,004 \div 0,010$  mm; części ze stopu aluminium — anodowane.

K O Ń I E C

## INFORMACJE DODATKOWE

1. Instytucja opracowująca normę — Instytut Lotnictwa.

2. Normy związane

PN-68/H-88026 Stopy aluminium do przeróbki plastycznej. Gatunki  
PN-75/H-92134 Blachy stalowe dla przemysłu lotniczego

BN-70/1121-03 Nity lotnicze ze łbem kulistym

BN-68/3813-60 Wzierniki z zamkiem krzyżowym. Zespoły

3. Uwagi do wydania drugiego. Wydanie drugie ze zmianami ogłoszonymi w Biuletynach PKNiM nr 6 z 1971 r. oraz 11-12 z 1977 r.