

NACZYNNIA I SPRZĘT GOSPODARSTWA DOMOWEGO	NORMA BRANŻOWA	BN-63 4941-06
	Elektryczne narzędzia grzejne oporowe Żelazka domowe bez wyposażenia z wtykiem z tyłu Główne wymiary	
		Grupa katalogowa 1726

1. Przedmiot normy. Przedmiotem normy są główne wymiary żelazek domowych bez wyposażenia z wtykiem z tyłu, stosowanych do prasowania tkanin w warunkach gospodarstwa domowego, objętych klasyfikacją wg BN-63/4941-01.

2. Budowa oznaczenia. Oznaczenie żelazka domowego bez wyposażenia z wtykiem z tyłu składa się z symbolu klasyfikacyjnego wg BN-63/4941-01 oraz numeru normy przedmiotowej.

3. Przykład oznaczenia żelazka domowego bez wyposażenia z wtykiem z tyłu, ze stopą żeliwną, skrętką z drutu oporowego w izolacji z koralików:

ŻELAZKO 11114 BN-63/4941-06

4. Cechowanie. W miejscu wskazanym na rysunku należy umieścić tabliczkę znamionową, zawierającą następujące dane:

- a) nazwę lub znak wytwórni,
- b) moc i napięcie znamionowe,
- c) znak zgodności z PN-76/E-77001.

5. Normy związane

PN-76/E-77001 Elektryczne przyrządy grzejne powszechnego użytku. Żelazka. Wspólne wymagania i badania

PN-74/E-93200 Sprzęt elektroinstalacyjny. Gniazda wtyczkowe i wtyczki na napięcia do 380 V do użytku domowego i podobnego. Wymagania i badania

BN-63/4941-01 Elektryczne narzędzia grzejne oporowe. Żelazka elektryczne. Klasyfikacja i oznaczenia

BN-63/4941-03 Elektryczne narzędzia grzejne oporowe. Żelazka elektryczne. Wielkości podstawowe

6. Główne wymiary podano na rys. 1 i 2 oraz w tablicy na str. 2.

7. Wielkości podstawowe powinny odpowiadać BN-63/4941-03.

8. Wspólne wymagania i badania - wg PN-76/E-77001.

Centralne Biuro Opracowań Technicznych Drobnej Wytwórczości
Ustanowiona przez Przewodniczącego KDW dnia 11 października 1963 r.
jako norma obowiązująca w zakresie produkcji od dnia 1 lipca 1964 r.
(Mon. Pol. nr 95/1963 poz. 449)

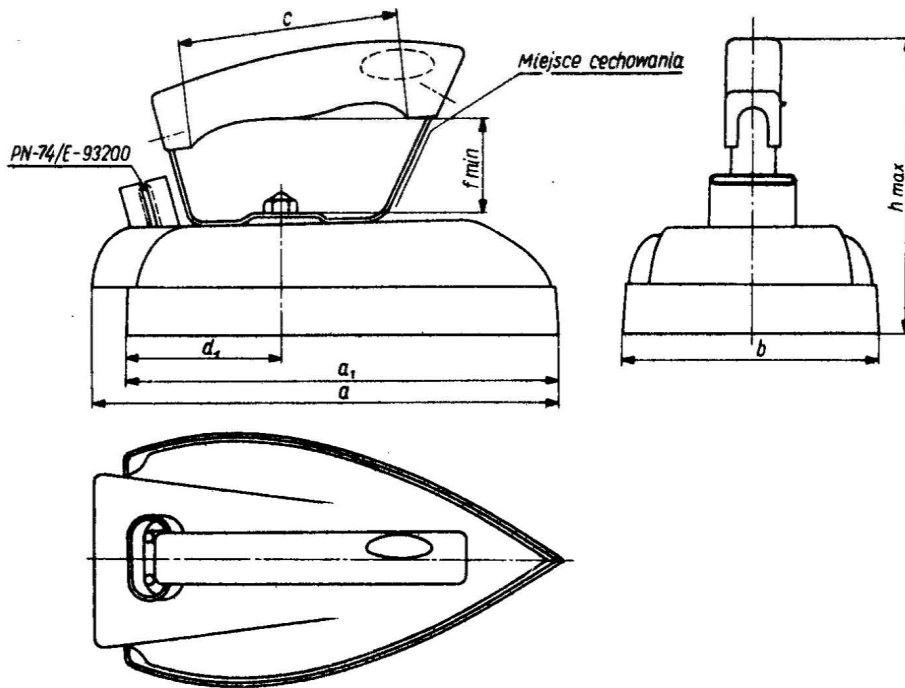

Rys. 1

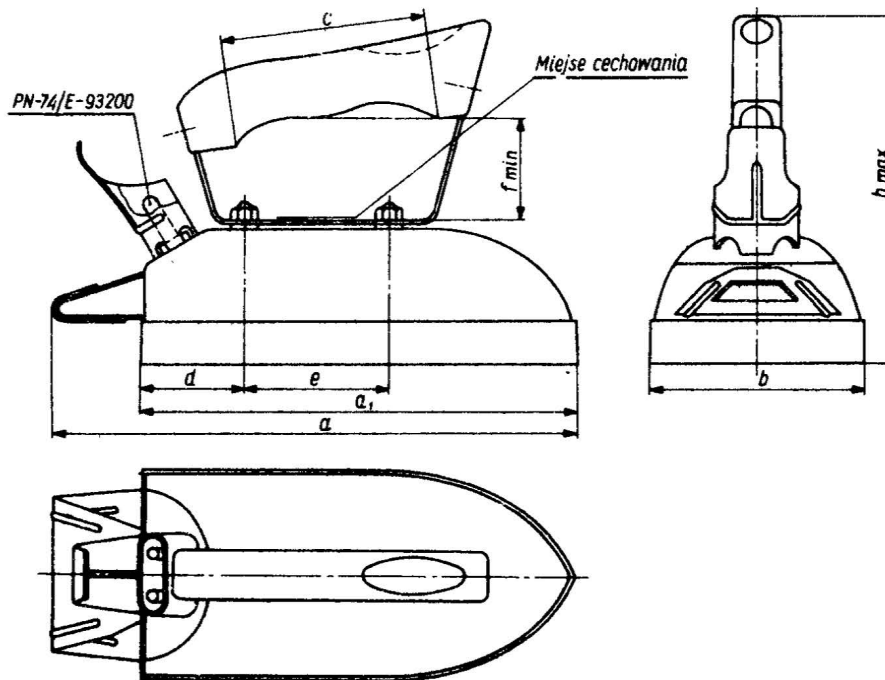

Rys. 2

a	a ₁	b	c	d	d ₁	e	f	h
183	143	75	80	50	65	56	40	130
210	<u>190</u>	<u>100</u>	90	<u>53</u>	<u>67</u>	<u>60</u>	<u>50</u>	<u>150</u>
230	205	120	95	55	88	65	53	160
245								

Wymiary podkreślone należy traktować jako zalecane.

Dopuszcza się mocowanie wspornika uchwytu jedną lub dwoma śrubami.

K O N I E C

INFORMACJE DODATKOWE

Uwagi do wydania IV

Uaktualniono normy związane.