

SPRZĘT DO SPRZĄTANIA I CZYSZCZENIA RĘCZNY	N O R M A B R A N Ż O W A	BN-88
	Wyroby szczotkarskie Szczotki	4550-06/35
	Szczotki do urządzeń sanitarnych	Zamiast BN-83/4550-06/35
		Grupa katalogowa 1722

1. WSTĘP

1.1. Przedmiot arkusza normy. Przedmiotem niniejszego arkusza normy są szczotki do urządzeń sanitarnych naciągane ręcznie, włączane mechanicznie oraz skręcane w drucie, w oprawach z drewna lub tworzyw sztucznych.

1.2. Określenia - wg BN-83/4550-33.

2. PODZIAŁ I OZNACZENIE

2.1. Podział szczotek do urządzeń sanitarnych wg KTM
2886-151 Szczotki do misek klozetowych,
2886-152 Szczotki do zlewów,
2886-153 Szczotki do wanien,
2886-159 Szczotki do urządzeń sanitarnych pozostałe.

2.2. Sposób budowy oznaczenia - wg BN-87/4550-06/01.

2.3. Przykład oznaczenia szczotki do wanien (2886-153), centralny producent (40), identyfikator (6-01) olicz-

bie kontrolnej (9), o długości oprawy 140 mm (140), wykonanej ze szczeciny poliamidowej galanteryjnej barwionej (HE):

KTM 2886-153-406-019

SZCZOTKA DO WANIEŃ 140 HE

BN-88/4550-06/35

3. WYMAGANIA

3.1. Wymiary

3.1.1. Główne wymiary szczotek do urządzeń sanitarnych w kształtach najpopularniejszych podano przykładowo na rys. 1 ÷ 3 i w tabl. 1 ÷ 3.

Pozostałe wymiary i rozwiązania konstrukcyjne, kształty opraw i części pracującej - wg obowiązujących dokumentacji technicznych.

3.1.2. Główne wymiary szczotek do misek klozetowych podano przykładowo na rys. 1 i 2 oraz w tabl. 1 i 2.

Zgłoszona przez Centralny Związek Spółdzielni Niewidomych Zakład Budowy Maszyn i Urządzeń
Ustanowiona przez Prezesa Zarządu Centralnego Związku Spółdzielni Inwalidów dnia 22 marca 1988 r.
jako norma obowiązująca od dnia 1 lipca 1988 r.
(Dz. Norm. i Miar nr 5/1988, poz. 12)

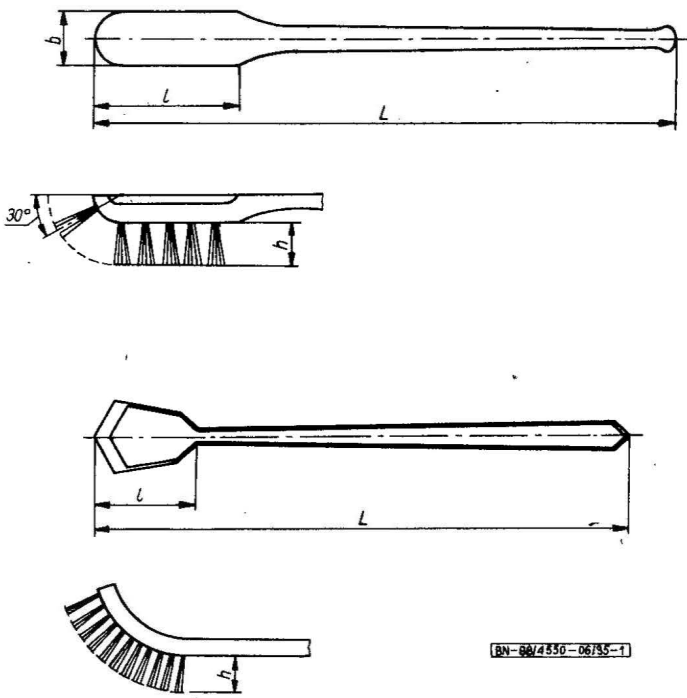

Rys. 1. Szczotki do misek klozetowych

Tablica 1

Wysokość szczotki L	Wymiary oprawy części pracującej		Wysokość części pracującej h	Średnica otworów	Liczba otworów
	długość l	szerokość b			
mm					sztuk
$360 \div 410$	$65 \div 105$	$33 \div 50$	$23 \div 35$	$3,5 \pm 0,1$ ¹⁾ $6 \div 7$ ²⁾	60 ± 3
1) Dla włókien sztucznych. 2) Dla włókien roślinnych.					

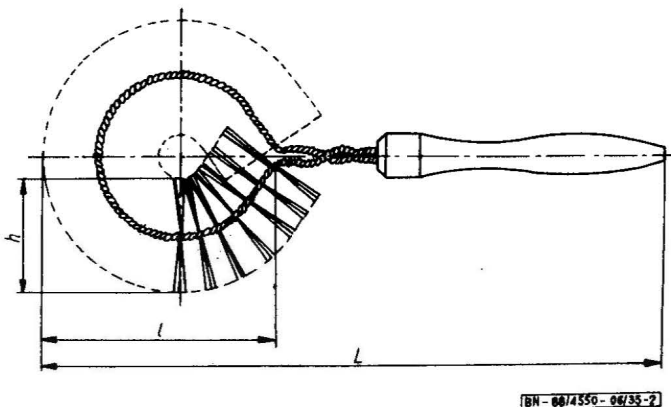

Rys. 2. Szczotka do misek klozetowych skręcana w drucie

Tablica 2

Wymiary szczotek			
L	l	h	średnica drutu
mm			
$380 \div 480$	$130 \div 165$	min. 55	$2,5 \div 3,0$

3.1.3. Szczotki do zlewów - wg dokumentacji technicznej.

3.1.4. Główne wymiary szczotek do wanien podano przykładowo na rys. 3., oraz w tabl. 3.

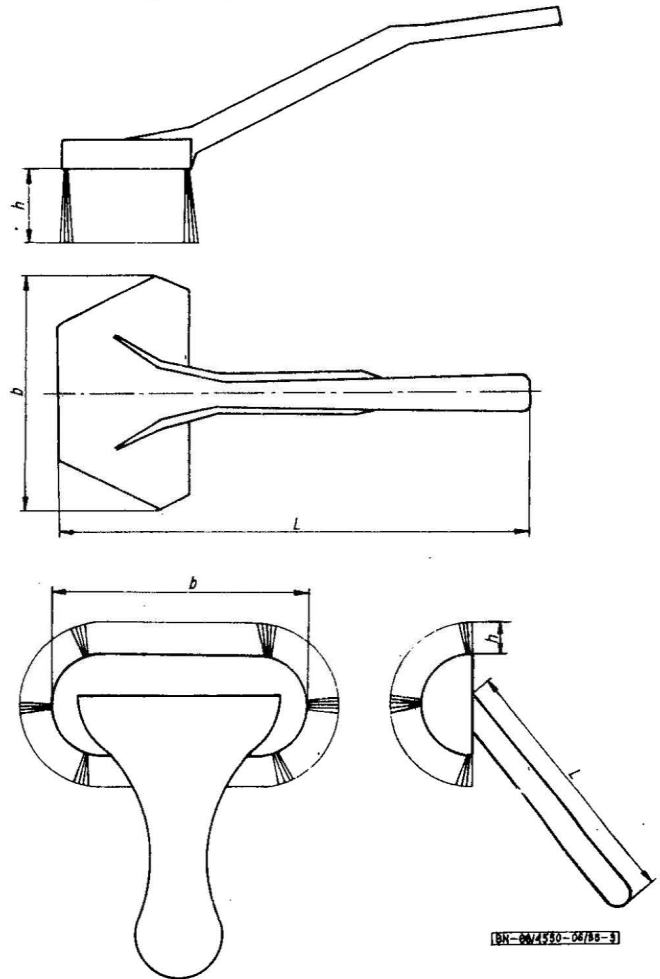

Rys. 3. Szczotki do wanien

Tablica 3

Wielkość szczotki L	Długość oprawy b	Wysokość części pracującej h	Średnica otworów	Liczba otworów
mm				
$157 \div 255$	$38 \div 150$	$18 \div 27$	$3,3 \div 4,2$	$97 \div 145$

3.1.5. Szczotki do urządzeń sanitarnych pozostałe - wg obowiązujących dokumentacji technicznych.

3.2. Materiały i surowce

3.2.1. Oprawy - wg BN-87/4550-06/03.

3.2.2. Materiały pomocnicze - wg BN-87/4550-06/04.

3.2.3. Część pracująca. Dla szczotek do wanien oraz do misek klozetowych stosuje się włókna roślinne, włókna sztuczne, mieszanki włókien sztucznych z roślinnymi oraz mieszanki włókien roślinnych.

Pozostałe wymagania - wg BN-87/4550-06/02.

3.3. Wykonanie - wg BN-87/4550-06/01.

3.4. Znakowanie - wg BN-87/4550-05.

4. PAKOWANIE, PRZECHOWYWANIE I TRANSPORT

Pakowanie, przechowywanie i transport - wg BN-84/4550-07.

5. BADANIA

Badania szczotek - wg BN-87/4550-06/01.

KONIEC

INFORMACJE DODATKOWE

1. Instytucja opracowująca normę - Centralny Związek Spółdzielni Niewidomych, Zakład Budowy Maszyn i Urządzeń, Warszawa.

2. Istotne zmiany w stosunku do BN-83/4550-06/35

a) dla szczotek do misek klozetowych wykonywanych z włókien roślinnych wprowadzono średnicę otworu równą 6 mm,

b) dla szczotek do misek klozetowych skręcanych w drucie wprowadzono wymiar długości całkowitej wyrobu,

c) dla szczotek do wanien zwiększono liczbę otworów,

d) zlikwidowano postanowienia przejściowe.

3. Normy i dokumenty związane

BN-87/4550-05 Wyroby szczotkarskie. Znakowanie

BN-87/4550-06/01 Wyroby szczotkarskie. Szczotki. Postanowienia ogólne

BN-87/4550-06/02 Wyroby szczotkarskie. Szczotki. Surowce części pracującej

BN-87/4550-06/03 Wyroby szczotkarskie. Szczotki. Oprawy i uchwyty szczotek

BN-87/4550-06/04 Wyroby szczotkarskie. Szczotki. Materiały pomocnicze

BN-85/4550-06/05 Wyroby szczotkarskie. Szczotki. Mieszanki szczotkarskie

BN-84/4550-07 Wyroby szczotkarskie. Pakowanie, przechowywanie i transport

BN-83/4550-33 Wyroby szczotkarskie. Terminologia
Kod Towarowo-Materiałowy podbranża 2886 wyroby szczotkarskie, opracowany przez Biuro Technologiczno-Konstrukcyjne Związku Spółdzielni Niewidomych zarejestrowany przez GUS dnia 16 marca 1978 r., Warszawa.

4. Symbol wg SWW - 2886-15.

5. Autor projektu normy - mgr inż. Jacek Tworowski - Centralny Związek Spółdzielni Niewidomych, Zakład Budowy Maszyn i Urządzeń, Warszawa.