

MASZINY I URZĄDZENIA DO OBRÓBK DREWNA	NORMA BRANŻOWA	BN-71
	Obrabiarki do drewna <b>Szlifierki taśmowe</b> Główne wymiary kół taśmowych	1611-10
		Grupa katalogowa IV 52

**1. Przedmiot normy.** Przedmiotem normy są główne wymiary kół taśmowych stosowanych w szlifierkach taśmowych (do elementów prostych listwowych i płytowych, krzywych i drążkowych) oraz w zespołach szlifierskich taśmowych występujących w szlifierkach kombinowanych.

**2. Główne wymiary w mm - wg rysunku i tablicy.**

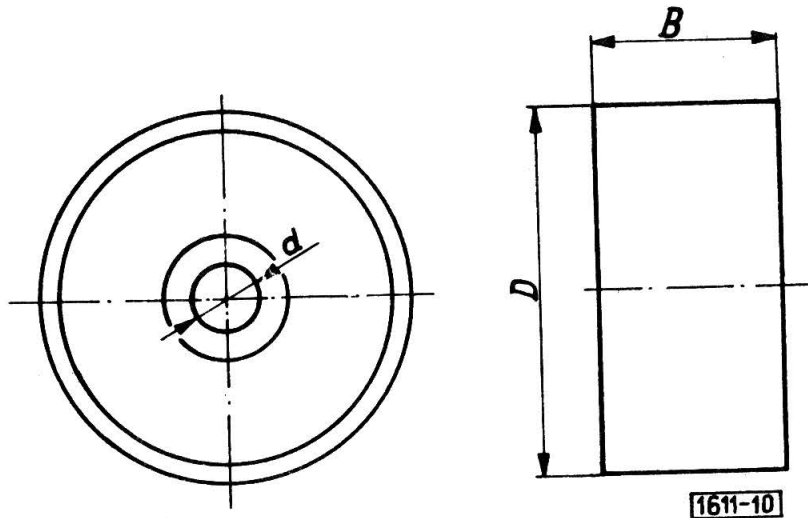

Średnica zewnętrzna koła taśmowego $D$	Średnica otworu koła taśmowego $d$		Szerokość wieńca koła taśmowego $B$
	przy bezpośrednim osadzeniu na wałku H7	przy osadzeniu na pierścieniu zewnętrznym łożyska tocznego M7	
160	25	52	115, 180, 270, 420
200	25	52	
280	25	52	
320	30	62	
360	30	62	

K O N I E C

Informacje dodatkowe

Zjednoczenie Przemysłu Maszynowego Leśnictwa  
Ustanowiona przez Dyrektora ZPML dnia 11 grudnia 1971 r.  
jako norma obowiązująca w zakresie projektowania od dnia 1 lipca 1972 r.  
(Mon. Pol. nr                      poz.                      )

## INFORMACJE DODATKOWE do BN-71/1611-10

Zalecane szerokości wieńców kół i taśm ściernych do poszczególnych rodzajów szlifierek

Szerokość wieńca koła taśmowego B	Szerokość taśm ściernych	Rodzaje szlifierek
115	100	poziome z przesuwym stożem i kombinowane
180	160	
270	250	pionowe z kołami obok siebie
420	400	pionowe z kołami obok siebie i poziome z nieprzesuwym stożem