

NARZĘDZIA DO OBRÓBK METALI	NORMA BRANŻOWA	BN-70 4274-42
	Wkładki do matryc śrubiarских z otworami sześciokątnymi z częścią roboczą sześciokątno-walcową Główne wymiary	
		Grupa katalogowa IV 22

1. Przedmiot normy. Przedmiotem normy są wkładki z węglików spiekanych do matryc śrubiarских do pracy na zimno z otworami sześciokątnymi z częścią roboczą sześciokątno-walcową.

2. Normy związane
 PN-69/H-89500 Węgliki spiekane. Gatunki
 BN-66/4274-18 Matryce śrubiarские. Klasyfikacja wkładek z węglików spiekanych. Podział i budowa symboli

3. Symbol WWSc odmiana A3 wg BN-66/4274-18.

4. Przykład oznaczenia wkładki o szerokości $S = 9,6$ mm i długości $l = 8,0$ mm, wykonanej z wę-

lików spiekanych gatunku G50:

WWSc 9,6×8,0 A3 G50 BN-70/4274-42

5. Główne wymiary w mm wg rysunku i tablicy - na str. 2.

6. Materiał. Węgliki spiekane wg PN-69/H-89500. Zalecane gatunki G50 i G60.

7. Cechowanie. Na przedmiocie w miejscu oznaczonym na rysunku powinny być umieszczone w sposób wyraźny i trwały co najmniej następujące dane:

- a) szerokość,
- b) długość,
- c) gatunek węglików spiekanych.

K O N I E C

Ustanowiona przez Dyrektora Zjednoczenia Przemysłu Obrabiarek i Narzędzi dnia 9 kwietnia 1970 r.
 jako norma obowiązująca w zakresie projektowania i konstrukcji od dnia 1 stycznia 1972 r.
 (Mon. Pol. nr poz.)

Główne wymiary

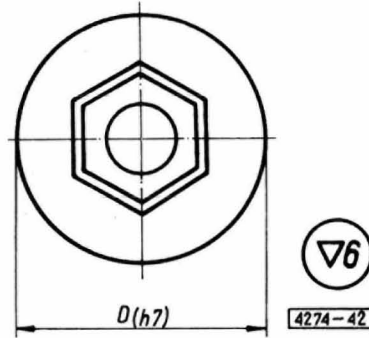
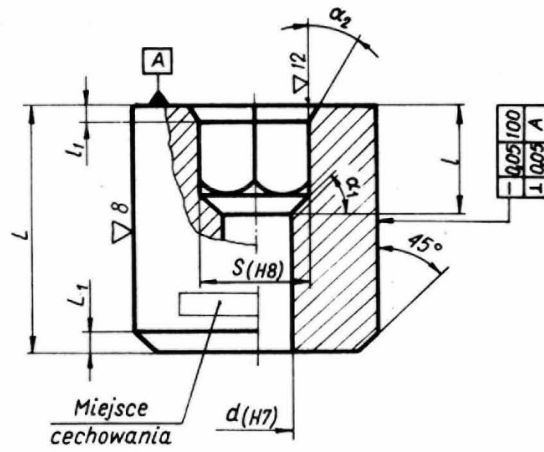

S	d	l	l_1	α_1	α_2	D	L	L_1		
7,5	6,5	8	1	30°	20°	20	20	2		
7,7	7,0		2			30	16			
9,4	7,2	9	1,5			20	20			
9,6	8,8	8	2			30	16			
13,4	10,5	14	3			42	30	48	40	2,5
13,5	12,7									
16,4	13,0	18								
16,5	15,6	14								
18,3	15,0	18								
18,4	17,5	14								
21,3	18,0	18								
21,6	20,5	14								
23,3	22,0	18								
29,3	28,0	22								
						64				