

NARZĘDZIA DO OBRÓBK METALI	NORMA BRANŻOWA	BN-70 4274-36
	Wkładki do matryc ucinających z otworami otwartymi z częścią roboczą w kształcie półsześciokąta Główne wymiary	
		Grupa katalogowa 0422

1. Przedmiot normy. Przedmiotem normy są wkładki z węglików spiekanych do matryc ucinających do pracy na zimno z otworami otwartymi z częścią roboczą w kształcie półsześciokąta.

2. Normy związane

PN-81/H-89500 Węgliki spiekane. Gatunki
BN-66/4274-18 Matryce śrubiarskie. Klasyfikacja wkładek z węglików spiekanych. Podział i budowa symboli

3. Symbol WWSd odmiana B1 wg BN-66/4274-18.

4. Przykład oznaczenia wkładki o szerokości $S = 10,0$ mm i wysokości $L = 16$ mm, wykonanej z węglików spiekanych gatunku G50.

WWSd 10,0×16 B1 G50 BN-70/4274-36

5. Główne wymiary w mm - wg rysunku i tablicy.

6. Materiał. Węgliki spiekane wg PN-81/H-89500. Zalecany gatunek G50.

7. Cechowanie. Na powierzchni w miejscu oznaczonym na rysunku powinny być umieszczone w sposób wyraźny i trwałe co najmniej następujące dane:

- szerokość,
- wysokość,
- gatunek węglików spiekanych.

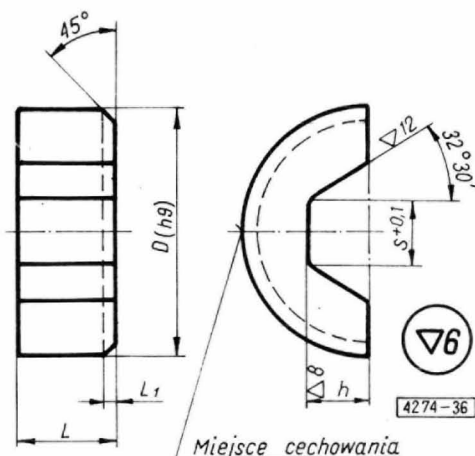

$S^{+0,1}$	4,1	5,2	7,3	7,6	9,0	9,1	10,0
D	20		30				
L	9		12			16	
h	4,3	5,2	6,8	6,5	9,0	8,2	10,0
L_1	1,5		2,0				
$S^{+0,1}$	10,2	10,2	12,0	13,0	14,7	16,0	
D	50			60			
L	16		20		25		
h	9,0	10,0	12,0	13,0	14,0	16,0	
L_1	2,5						

K O N I E C

INFORMACJE DODATKOWE

Wydanie 2 - stan aktualny: luty 1987 - uaktualniono normy związane.

Ustanowiona przez Dyrektora Zjednoczenia Przemysłu Obrabiarek i Narzędzi dnia 9 kwietnia 1970 r. jako norma obowiązująca w zakresie projektowania i konstrukcji od dnia 1 stycznia 1972 r. (Dz. Norm. i Miar nr 26/1972 poz. 58)