

NARZĘDZIA DO OBRÓBK METALI	NORMA BRANŻOWA	BN-70 4274-34
	Wkładki do matryc ucinających z otworami otwartymi z częścią roboczą w kształcie półotworu Główne wymiary	
	Grupa katalogowa IV 22	

1. Przedmiot normy. Przedmiotem normy są wkładki z węglików spiekanych do matryc ucinających do pracy na zimno z otworami otwartymi z częścią roboczą w kształcie półotworu.

2. Normy związane

PN-69/H-89500 Węgliki spiekane. Gatunki
 EN-66/4274-18 Matryce śrubiarskie. Klasyfikacja wkładek z węglików spiekanych. Podział i budowa symboli

3. Symbol WWSd odmiana A1 wg EN-66/4274-18.

4. Przykład oznaczenia wkładki o średnicy $d = 3,50$ mm, i wysokości $L = 6$ mm, wykonanej z węglików spiekanych gatunku G50:

WWSd 3,50x6 A1 G50 EN-70/4274-34

5. Główne wymiary w mm wg rysunku i tablicy.

6. Materiał. Węgliki spiekane wg PN-69/H-89500. Zalecany gatunek G50.

7. Cechowanie. Na powierzchni w miejscu oznaczonym na rysunku powinny być umieszczone w sposób wyraźny i trwałe co najmniej następujące dane:

- średnica,
- wysokość,
- gatunek węglików spiekanych.

Główne wymiary

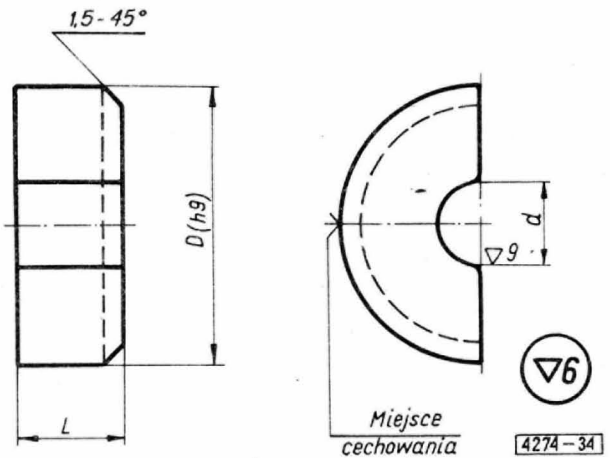

$d^{+0,01}$	2,00	2,15	2,23	2,50	2,60	3,00	3,03
D	12			16			
L	4			6			
$d^{+0,01}$	3,45	3,50	4,00	4,40	5,00	5,24	6,00
D	16		20				
L	6						

K O N I E C

Ustanowiona przez Dyrektora Zjednoczenia Przemysłu Obrabiarek i Narzędzi dnia 9 kwietnia 1970 r. jako norma obowiązująca w zakresie projektowania i konstrukcji od dnia 1 stycznia 1972 r.
 (Mon. Pol. nr poz.)