

NARZĘDZIA DO OBRÓBKI METALI	NORMA BRANŻOWA	BN-70 4274-33
	Wkładki do matryc śrubiarskich z otworami kwadratowymi z częścią roboczą walcową i o kształcie czaszy Główne wymiary	
	Grupa katalogowa IV 22	

1. Przedmiot normy. Przedmiotem normy są wkładki z węglików spiekanych do matryc śrubiarskich do pracy na zimno z otworami kwadratowymi z częścią roboczą walcową i o kształcie czaszy.

2. Normy związane

PN-69/H-89500 Węgliki spiekane. Gatunki

BN-66/4274-18 Matryce śrubiarskie. Klasyfikacja wkładek z węglików spiekanych. Podział i budowa symboli

3. Symbol WWS odmiana B2 wg BN-66/4274-18.

4. Przykład oznaczenia wkładki o szerokości $a = 6,30$ mm, i długości $l = 7,0$ mm, wykonanej z węglików spiekanych gatunku G50:

WWS 6,30×7,0 B2 G50 BN-70/4274-33

5. Główne wymiary w mm wg rysunku i tablicy.

6. Materiał. Węgliki spiekane wg PN-69/H-89500. Zalecane gatunki G50 i G60.

7. Cechowanie. Na powierzchni w miejscu oznaczonym na rysunku powinny być umieszczone w sposób wyraźny i trwałe co najmniej następujące dane:

- szerokość,
- długość,
- gatunek węglików spiekanych.

Główne wymiary

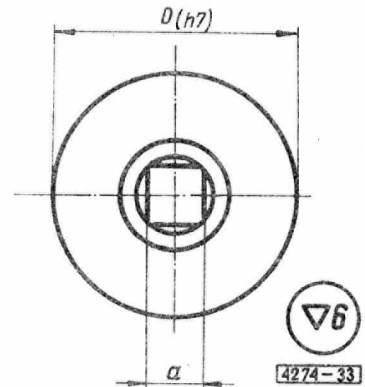
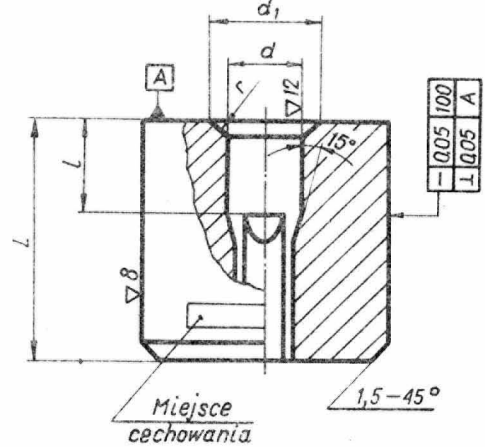

a	l	d	d ₁	r	D	L
4,93	8,0	6,1	9,4	5,8	20	25
5,45	7,5	6,4	9,8	6,5		
6,30	7,0	8,0	11,9	8,0		

K O N I E C

Ustanowiona przez Dyrektora Zjednoczenia Przemysłu Obrabiarek i Narzędzi dnia 9 kwietnia 1970 r.
jako norma obowiązująca w zakresie projektowania i konstrukcji od dnia 1 stycznia 1972 r.
(Mon. Pol. nr poz.)