

NARZĘDZIA DO OBRÓBK METALI	NORMA BRANŻOWA	BN-70 4274-29
	Wkładki do matryc śrubiarskich z jednym stożkiem do spęczniania wstępnego Główne wymiary	
	Grupa katalogowa IV 22	

1. Przedmiot normy. Przedmiotem normy są wkładki z węglików spiekanych do matryc śrubiarskich do pracy na zimno z otworami stożkowo-cylindrycznymi z jednym stożkiem do spęczniania wstępnego.

2. Normy związane

PN-69/H-89500 Węgliki spiekane. Gatunki
 EN-66/4274-18 Matryce śrubiarskie. Klasyfikacja wkładek z węglików spiekanych. Podział i budowa symboli

3. Symbol WWSb odmiana D1 wg BN-66/4274-18.

4. Przykład oznaczenia wkładki o średnicy $d = 4,0$ mm i długości $l_1 = 5,7$ mm, wykonanej z węglików spiekanych gatunku G30:

WWSb 4,0×5,7 D1 G30 BN-70/4274-29

5. Główne wymiary w mm wg rysunku i tablicy.

6. Materiał. Węgliki spiekane wg PN-69/H-89500. Zalecane gatunki G30 i G40.

7. Cechowanie. Na miejscu oznaczonym na rysunku powinny być umieszczone w sposób wyraźny i trwałe co najmniej następujące dane:

- średnica,
- długość,
- gatunek węglików spiekanych.

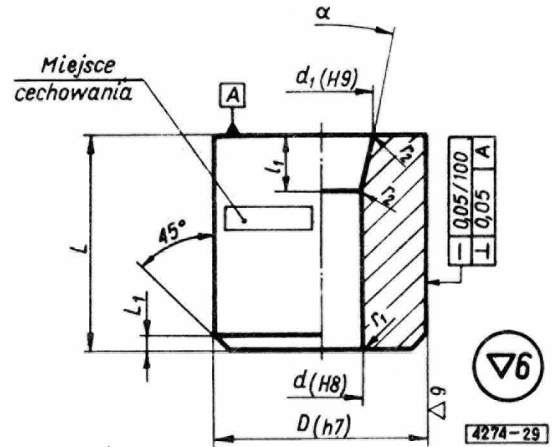

d	d ₁	l ₁	r ₁	r ₂	α	D	L	L ₁
2,0	2,8	4,6			10°	16	16	1,5
2,2	3,0	4,6						
2,6	3,5	5,1	0,5	3				
3,0	4,0	5,7						
3,5	4,5	5,7						
4,0	5,0	5,7						
4,5	5,5	5,7			20	20	2,0	
5,0	6,0	5,7						
6,0	7,5	8,6	1,0	4				
7,0	8,5	8,6						
8,0	9,5	8,6			24	20	2,5	
9,0	10,5	8,6						
10,0	12,0	11,4	1,5	5				
12,0	14,0	11,4			30	25	2,5	

K o n i e c

Ustanowiona przez Dyrektora Zjednoczenia Przemysłu Obrabiarek i Narzędzi dnia 9 kwietnia 1970 r. jako norma obowiązująca w zakresie projektowania i konstrukcji od dnia 1 stycznia 1972 r.
 (Mon. Pol. nr poz.)