

NARZĘDZIA DO OBRÓBK METALI	NORMA BRANŻOWA	BN-70 4274-26
	Wkładki do matryc śrubiarskich z otworem przewężającym, stożkiem i dwoma częściami walcowymi Główne wymiary	
		Grupa katalogowa IV 22

1. Przedmiot normy. Przedmiotem normy są wkładki z węglików spiekanych do matryc śrubiarskich do pracy na zimno z otworem przewężającym, stożkiem i dwoma częściami walcowymi.

2. Normy związane

PN-69/H-89500 Węgliki spiekane. Gatunki
BN-66/4274-18 Matryce śrubiarskie. Klasyfikacja wkładek z węglików spiekanych. Podział i budowa symboli

3. Symbol WWSb odmiana C5 wg BN-66/4274-18.

4. Przykład oznaczenia wkładki o średnicy $d = 6,4$ mm i długości $l_1 = 16$ mm, wykonanej z węglików spiekanych gatunku G50:

WWSb 6,4×16 C5 G50 BN-70/4274-26

5. Główne wymiary w mm wg rysunku oraz tabl.1 i tabl. 2 na str. 2.

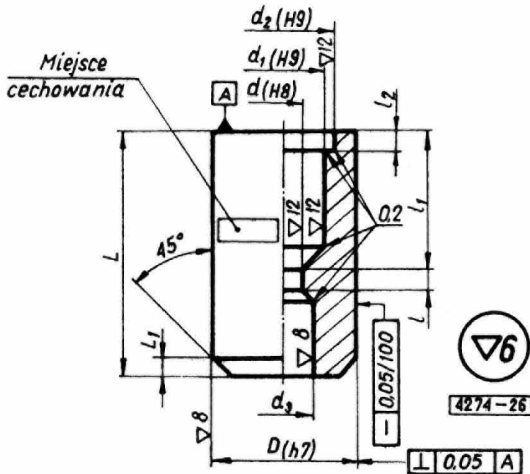

Tablica 1

L^1	l_1									
(35)	4,5	-	-	-	-	-	-	-	-	-
40	4,5	-	-	-	-	-	-	-	-	-
50	4,5	10,0	10,6	13,4	15,0	17,0	18,4	-	-	-
60	4,5	10,6	16,0	20,0	21,0	23,4	25,0	28,7	29,7	-
(70)	17,0	23,3	26,0	30,0	31,0	33,4	35,0	36,0	38,4	42,4
80	29,7	36,0	40,0	41,0	43,4	45,0	48,7	55,1	-	-
(90)	42,4	43,0	46,0	48,4	48,7	50,0	61,4	67,8	-	-
100	48,0	53,0	55,1	58,4	67,8	-	-	-	-	-
(110)	58,0	63,0	68,4	-	-	-	-	-	-	-
120	68,0	73,0	78,4	80,5	93,2	-	-	-	-	-
(130)	78,0	83,0	88,4	105,9	-	-	-	-	-	-
140	88,0	93,0	98,4	118,6	-	-	-	-	-	-
(150)	98,0	103,0	108,4	-	-	-	-	-	-	-
160	108,0	113,0	118,4	-	-	-	-	-	-	-
180	128,4	138,4	-	-	-	-	-	-	-	-
(190)	148,4	-	-	-	-	-	-	-	-	-

¹⁾Wielkości podane w nawiasach nie są zalecane.

6. Materiał. Węgliki spiekane wg PN-69/H-89500. Zalecane gatunki G50 i G60.

7. Cechowanie. Na przedmiocie w miejscu oznaczonym na rysunku powinny być umieszczone w sposób wyraźny i trwały co najmniej następujące dane:

- średnica,
- długość,
- gatunek węglików spiekanych.

K O N I E C

Ustanowiona przez Dyrektora Zjednoczenia Przemysłu Obrabiarek i Narzędzi dnia 9 kwietnia 1970 r.
jako norma obowiązująca w zakresie projektowania i konstrukcji od dnia 1 stycznia 1972 r.
(Mon. Pol. nr poz.)

Tablica 2

d	d ₁	d ₂	d ₃	l	l ₂	r ₁	D	L ₂	L																		
									(35) ¹⁾	40	50	60	(70)	80	(90)	100	(110)	120	(130)	140	(150)	160	180	(190)			
4,80	5,90	11,80	4,90	1,0	0,3		24	2,0	X	X	X	X	X	X	-	-	-	-	-	-	-	-	-				
4,80	5,90	14,40	4,90						X	X	X	X	X	X	-	-	-	-	-	-	-	-	-	-	-	-	
5,28	5,88	9,10	5,35						X	X	X	X	X	X	-	-	-	-	-	-	-	-	-	-	-	-	-
5,38	6,05	12,60	5,45						X	X	X	X	X	X	-	-	-	-	-	-	-	-	-	-	-	-	-
5,44	6,24	10,20	5,50						X	X	X	X	X	X	-	-	-	-	-	-	-	-	-	-	-	-	-
5,44	6,37	13,00	5,50						X	X	X	X	X	X	-	-	-	-	-	-	-	-	-	-	-	-	-
6,40	7,90	16,50	6,50				0,5	30	2,5	-	X	X	X	-	X	X	-	-	-	-	-	-	-	-			
6,40	7,90	20,10	6,50							-	X	X	X	-	X	X	-	-	-	-	-	-	-	-	-	-	-
6,85	7,60	16,20	6,95							-	X	X	X	-	X	X	-	-	-	-	-	-	-	-	-	-	-
6,90	7,80	11,70	7,00	1,2		0,4		24	2,0	-	-	X	X	-	X	X	-	-	-	-	-	-	-	-			
6,90	7,95	17,40	7,00							-	-	X	X	-	X	X	-	-	-	-	-	-	-	-	-	-	-
7,10	7,91	13,10	7,20							-	-	X	X	-	X	X	-	-	-	-	-	-	-	-	-	-	-
7,90	9,90	19,90	8,00							-	-	X	X	-	X	X	-	-	-	-	-	-	-	-	-	-	-
7,90	9,90	24,30	8,00							-	-	X	X	-	X	X	-	-	-	-	-	-	-	-	-	-	-
8,35	9,37	13,10	8,45							-	-	-	X	-	X	-	X	-	-	-	-	-	-	-	-	-	-
8,35	9,55	19,50	8,45	-			-	-	X	-	X	-	X	-	X	-	-	-	-	-	-	-	-				
8,92	9,93	15,60	9,00						30	2,5	-	-	-	X	-	X	-	X	-	-	-	-	-	-	-		
9,70	11,85	27,20	9,80								-	-	-	X	-	X	-	X	-	X	-	-	-	-	-	-	-
9,75	10,93	14,40	9,85		-						-	-	X	-	X	-	X	-	X	-	-	-	-	-	-	-	
9,76	10,70	21,90	9,85		-						-	-	X	-	X	-	X	-	X	-	-	-	-	-	-	-	
10,74	11,85	17,50	10,85		-						-	-	X	-	X	-	X	-	X	-	-	-	-	-	-	-	
11,08	12,40	25,50	11,20		-						-	-	X	-	X	-	X	-	X	-	X	X	X	X	X	X	X
11,28	12,55	17,50	11,40	1,5	0,8			30	2,5	-	-	-	X	-	X	-	X	X	X	X	X	X	X	X			
11,28	12,75	21,90	11,40							-	-	-	X	-	X	-	X	-	X	-	X	X	X	X	X	X	
11,28	12,75	27,00	11,40							-	-	-	X	-	X	-	X	-	X	-	X	X	X	X	X	X	
14,10	15,45	31,00	14,20							-	-	-	X	-	X	-	X	-	X	-	X	X	X	X	X	X	
14,58	15,88	22,50	14,20							-	-	-	X	-	X	-	X	-	X	-	X	X	X	X	X	X	
17,18	18,80	28,10	17,30			-				-	-	X	-	X	-	X	-	X	-	X	X	X	X	X	X		
17,18	19,05	38,50	17,30					48	3,0	-	-	-	X	-	X	-	X	X	X	X	X	X	X				
18,20	19,90	28,00	18,30							-	-	-	X	-	X	-	X	-	X	-	X	X	X	X	X		

¹⁾Wartości podane w nawiasach nie są zalecane.