

NARZĘDZIA DO OBRÓBK METALI	NORMA BRANŻOWA	BN-70 4274-23
	Wkładki do matryc śrubiarskich z otworem stożkowo-walcowym z jednym stożkiem do spęczania wykańczającego Główne wymiary	
	Grupa katalogowa IV 22	

1. Przedmiot normy. Przedmiotem normy są wkładki z węglików spiekanych do matryc śrubiarskich do pracy na zimno z otworem stożkowo-walcowym z jednym stożkiem do spęczania wykańczającego.

2. Normy związane

PN-69/H-89500 Węgliki spiekane. Gatunki
 BN-66/4274-18 Matryce śrubiarskie. Klasyfikacja wkładek z węglików spiekanych. Podział i budowa symboli

3. Symbol WWSb odmiana D2 wg BN-66/4274-18

4. Przykład oznaczenia wkładki o średnicy $d = 4,37$ mm, i długości $L = 30$ mm, wykonanej z węglików spiekanych gatunku G40:

WWSb 4,37 × 30 D2 G40 BN-70/4274-23

5. Główne wymiary w mm wg rysunku i tablicy.

6. Materiał. Węgliki spiekane wg PN-69/H-89500. Zalecane gatunki G30 i G40.

7. Cechowanie. Na przedmiocie w miejscu oznaczonym na rysunku powinny być umieszczone w sposób wyraźny i trwałe co najmniej następujące dane:

- średnica,
- długość,
- gatunek węglików spiekanych.

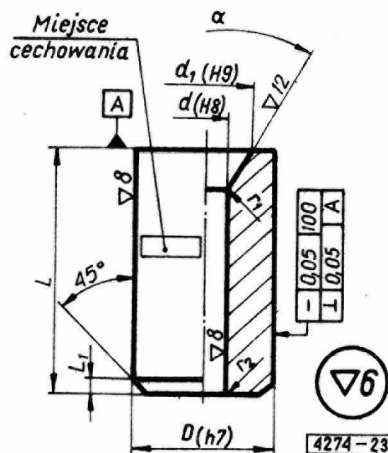

d	d_1	r_1	r_2	α	D	L	L_1
2,61	5,5	0,4	0,3	90°	16	20	1,5
3,19	7,3					30	
3,37	7,5					30	
3,43	7,5					30	
3,98	8,8	0,6	0,4		20	35	2,0
3,98	8,8					50	
4,28	8,9					35	
4,29	9,4					20	
4,36	8,9					35	
4,37	9,4					30	
4,38	10,1	0,8	0,5		24	50	2,5
4,88	10,1					50	
5,14	10,8			45			
5,20	12,2			50			
5,21	10,8			45			
5,23	11,4			30			
5,24	12,2	0,8	0,5	30	60	2,5	
6,96	14,8				60		
7,01	14,8				60		
7,16	14,8				60		
7,22	14,8				60		

K O N I E C

Ustanowiona przez Dyrektora Zjednoczenia Przemysłu Obrabiarek i Narzędzi dnia 9 kwietnia 1970 r. jako norma obowiązująca w zakresie projektowania i konstrukcji od dnia 1 stycznia 1972 r.
 (Mon. Pol. nr poz.)