

NARZĘDZIA DO OBRÓBK METALI	NORMA BRANŻOWA	BN-70 <hr/> 4274-21
	Wkładki do matryc śrubiarskich z otworem stożkowo-walcowym z podwójnym stożkiem Główne wymiary	
		Grupa katalogowa IV 22

1. Przedmiot normy. Przedmiotem normy są wkładki z węglików spiekanych do matryc śrubiarskich do pracy na zimno z otworem stożkowo-walcowym z podwójnym stożkiem.

2. Normy związane

PN-69/H-8950 Węgliki spiekane. Gatunki
 BN-66/4274-18 Matryce śrubiarskie. Klasyfikacja wkładek z węglików spiekanych. Podział i budowa symboli

3. Symbol WWSb odmiana D4 wg BN-66/4274-18.

4. Przykład oznaczenia wkładki o średnicy $d = 8,40$ mm, i długości $L = 16,4$ mm, wykonanej z

węglików spiekanych gatunku G40:

WWSb 8,40×16,4 D4 G40 BN-70/4274-21

5. Główne wymiary w mm - wg rysunku i tablicy na str. 2.

6. Materiał. Węgliki spiekane wg PN-69/H-89500. Zalecane gatunki G30 i G40.

7. Cechowanie. Na przedmiocie w miejscu oznaczonym na rysunku powinny być umieszczone w sposób wyraźny i trwałe co najmniej następujące dane:

- a) średnica,
- b) długość,
- c) gatunek węglików spiekanych.

K O N I E C

Ustanowiona przez Dyrektora Zjednoczenia Przemysłu Obrabiarek i Narzędzi dnia 9 kwietnia 1970 r.
 jako norma obowiązująca w zakresie projektowania i konstrukcji od dnia 1 stycznia 1972 r.
 (Mon. Pol. nr poz.)

Główne wymiary

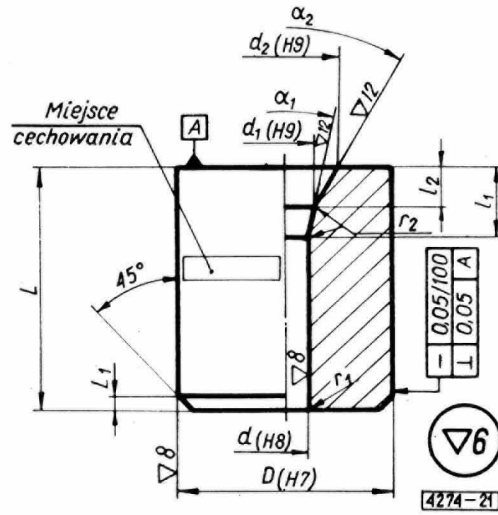

d	d_1	d_2	l_1	l_2	r_1	r_2	α_1	α_2	D	L	l_1
4,30 4,30	4,50 4,50	5,80 5,80	10,7	4,95	1,0	5			16	20	1,5
5,20 6,90	5,40 7,10	7,20 9,90	11,6	6,85							
7,00 7,80 8,40	7,20 8,00 8,60	10,00 10,80 11,40	16,4	10,65	1,5			15°	24	30	2,0
8,75	9,00	12,00	18,6	11,4							
8,85	9,10	12,80	17,7		2,0	10		2°			
9,30 9,40 9,80 10,40 10,60 10,80 11,30 11,70 12,40 12,60	9,60 9,70 10,10 10,70 10,90 11,10 11,60 12,00 12,70 12,90	13,30 13,40 13,80 14,40 14,60 14,80 15,30 15,70 16,40 16,60	19,1	10,5							
14,20 14,50 18,20	14,60 14,90 18,60	19,20 19,50 23,20	21,8	10,3	4,0			20°	30	35	2,5
								25°	42		