

ŚRODKI TRANSPORTU WODNEGO I URZĄDZENIA PŁYWAJĄCE	NORMA BRANŻOWA	BN-78 3765-47
	Zaczepty do kół ratunkowych	
	Grupa katalogowa V 47	

1. Przedmiot normy. Przedmiotem normy są zaczepty do zawieszania kół ratunkowych o obwodzie zamkniętym, wykonanych wg PN-75/W-50000.

2. Typy. W zależności od konstrukcji rozróżnia się dwa typy zaczeptów:

- zespolone - nie wyróżniane w oznaczeniu,
- dzielone - D.

3. Odmiany. W typie D rozróżnia się dwie odmiany zaczeptów:

- stalowe - St,
- aluminiowe - Al.

4. Przykład oznaczenia

a) zaczeptu koła ratunkowego zespolonego:

ZACZEP KOŁA RATUNKOWEGO BN-78/3765-47

b) zaczeptu koła ratunkowego typu D odmiany Al:

ZACZEP KOŁA RATUNKOWEGO D/AL BN-78/3765-47

5. Wymiary w mm - wg rys. 1 i 2.

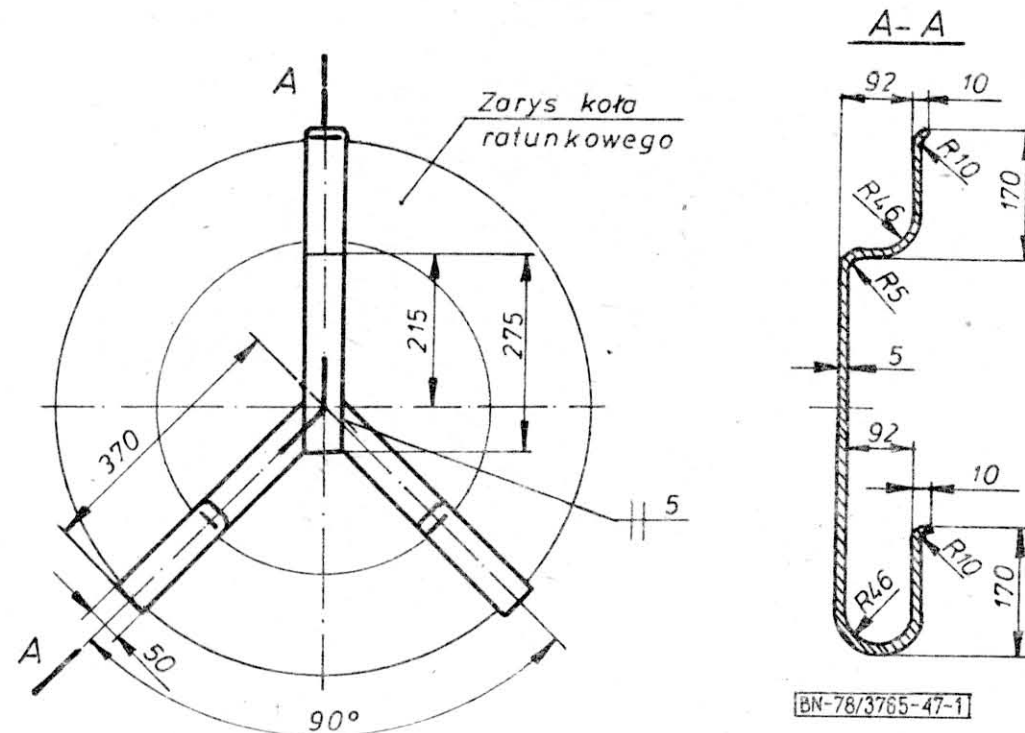

Rys. 1

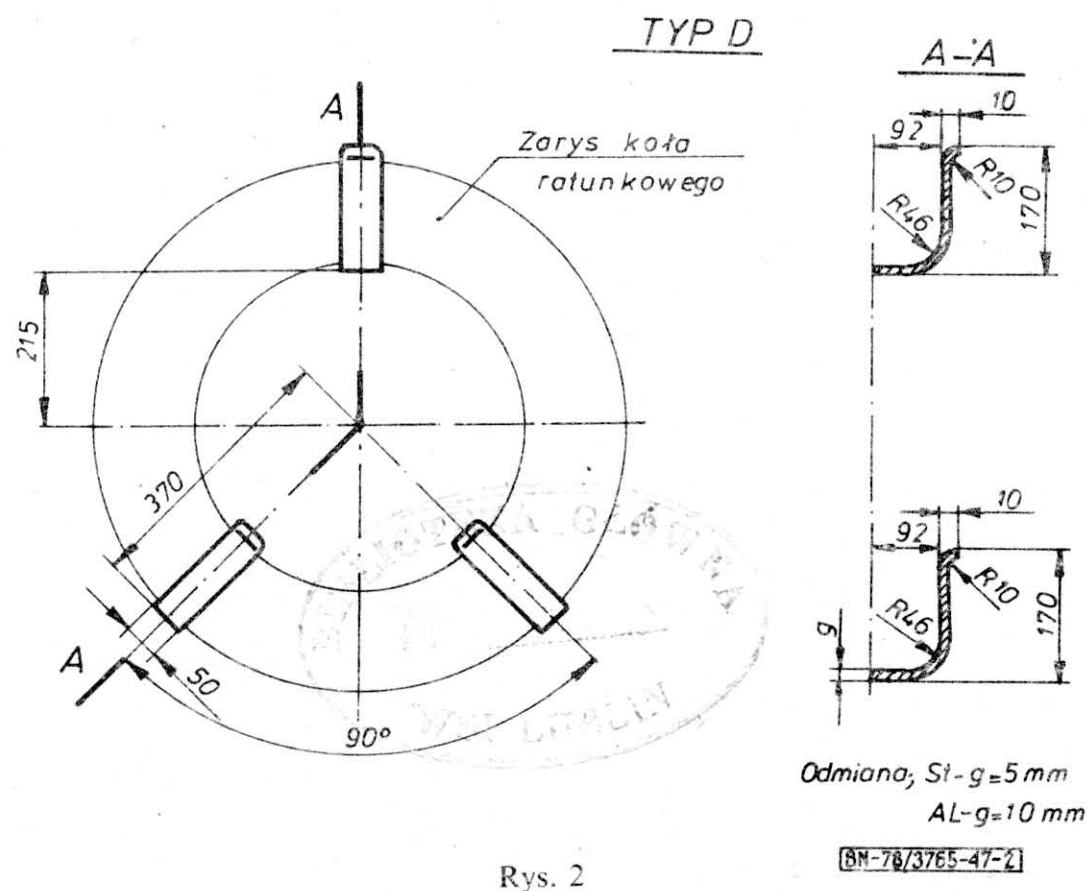

Rys. 2

Zgłoszona przez Centrum Techniki Okrętowej
Ustanowiona przez Dyrektora Centrum Techniki Okrętowej dnia 16 grudnia 1978 r.
jako norma obowiązująca od dnia 1 lipca 1979 r.
(Dz. Norm. i Miar nr 4/1979 poz. 27)

6. Masa. Zaczep zespolony - 3,0 kg. Typ D odmiana St - 1,40 kg, odmiana Al - 0,40 kg.

7. Materiał. Zaczep zespolony oraz zaczep D/St - bednarka N50x5 wg PN-76/H-92325 ze stali St3SX wg PN-72/H-84020. Zaczep D/Al - pręt prostokątny wyciskany 50x10 z PA2N wg PN-70/H-93667.

8. Wykończenie. Spoiny oczyszczone i wygładzone, ostre krawędzie zatępione. Zaczepy stalowe zabezpieczo-

ne przed korozją farbą nietoksyczną przy spalaniu podczas spawania.

9. Cechowanie. Na opakowaniu lub przywieszce należy umieścić:

- a) znak wytwórni,
- b) oznaczenie,
- c) znak kontroli jakości.

K O N I E C

INFORMACJE DODATKOWE

1. Instytucja opracowująca normę. Biuro Projektowo-Konstrukcyjne Stoczni im. Komuny Paryskiej w Gdyni.

2. Normy związane
PN-72/H-84020 Stal węglowa konstrukcyjna zwykłej jakości ogólnego przeznaczenia. Gatunki

PN-76/H-92325 Bednarka stalowa bez pokrycia lub ocynkowana

PN-70/H-93667 Aluminium i stopy aluminium. Pręty

PN-75/W-50000 Koło ratunkowe o obwodzie zamkniętym

3. Symbol wg SWW - 1056-66.