

URZĄDZENIA SPRZĘT I NARZĘDZIA MEDYCZNE ORAZ ORTOPEDYCZNE	N O R M A   B R A Ń Ż O W A	<b>BN-80</b>
	Sprzęt medyczny <b>Rękojeści</b> do pokręteł gwiazdowych	<b>5940-03</b>
	Główne wymiary	Grupa katalogowa 1422

**1. Przedmiot normy.** Przedmiotem normy są rękojeści do pokręteł gwiazdowych stosowanych w sprzęcie medycznym.

**2. Odmiany.** Rozróżnia się dwie odmiany rękojeści do pokręteł gwiazdowych:

I — z otworem gwintowanym,

II — z otworem gładkim.

**3. Przykład oznaczenia** rękojeści do pokrętła gwiazdowego z otworem gwintowanym (I) o średnicy wewnętrznej  $D = 40$  mm (40):

RĘKOJEŚĆ DO POKRĘTŁA GWIAZDOWEGO I-40  
BN-80/5940-03

**4. Główne wymiary** w mm wg rysunku i tablicy

Odmiana	$d$	$d_1$	$d_2$	$a$	$D$	$h$	$l$
I	—	M 6	16	9	28	8	16
II	6	—					
I	—	M10	20	11	40	10	22
II	10	—					
I	—	M10	22	12	55	12	25
II	10	—					
I	—	M10	26	16	70	17	32
II	10	—					

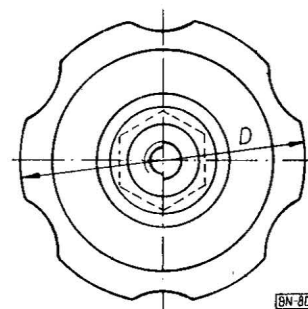
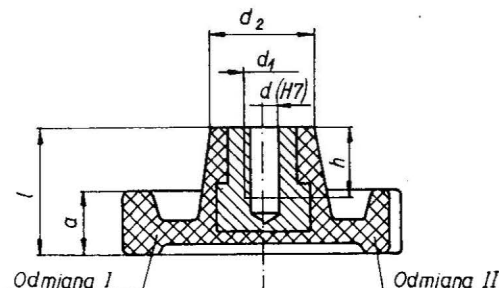

K O N I E C

#### INFORMACJE DODATKOWE

Instytucja opracowująca normę — Ośrodek Badawczo-Rozwojowy Techniki Medycznej, Warszawa.

Zgłoszona przez Ośrodek Badawczo-Rozwojowy Techniki Medycznej  
Ustanowiona przez Dyrektora Zjednoczenia Przemysłu Sprzętu Optycznego i Medycznego dnia 21 lipca 1980 r.  
jako norma obowiązująca od dnia 1 kwietnia 1981 r.  
(Dz. Norm. i Miar nr 19/1980 poz. 68)