

NARZĘDZIA DO OBRÓBK METALI	NORMA BRANŻOWA	BN-66 4274-17
	Wkładki do matryc śrubiarskich z wgłębieniem stożkowym Główne wymiary	
	Grupa katalogowa IV 22	

1. Przedmiot normy. Przedmiotem normy są wkładki z węglików spiekanych do matryc śrubiarskich do pracy na zimno z wgłębieniem stożkowym.

2. Symbol

WWSb odmiana F1 wg BN-66/4274-01

3. Przykład oznaczenia wkładki o wymiarach $d = 7,8 \text{ mm}$ i $l_1 = 4,6 \text{ mm}$, wykonanej z węglików spiekanych gatunku G50:

WWSb 7,8X4,6 F1 BN-66/4274-17

4. Cechowanie. Na przedmiocie, w miejscu oznaczonym na rysunku, powinny być umieszczone w spo-

sób wyraźny i trwały co najmniej następujące dane:

7,8X4,6 G50

5. Normy związane

PN-69/H-89500 Węgliki spiekane. Gatunki
BN-66/4274-01 Matryce śrubiarskie. Klasyfikacja
wkładek z węglików spiekanych. Podział i budowa
symboli

6. Główne wymiary w mm na str. 2.

7. Materiał - węgliki spiekane wg PN-69/H-89500.
Zalecane gatunki G50 i G60.

K O N I E C

Centralne Laboratorium Obróbki Plastycznej w Poznaniu
Ustanowiona przez Dyrektora Zjednoczenia Przemysłu Obrabiarek i Narzędzi dnia 27 września 1966 r.
jako norma obowiązująca w zakresie projektowania i produkcji od dnia 1 stycznia 1968 r.
(Mon. Pol. nr 72/1966 poz. 336)

Główne wymiary

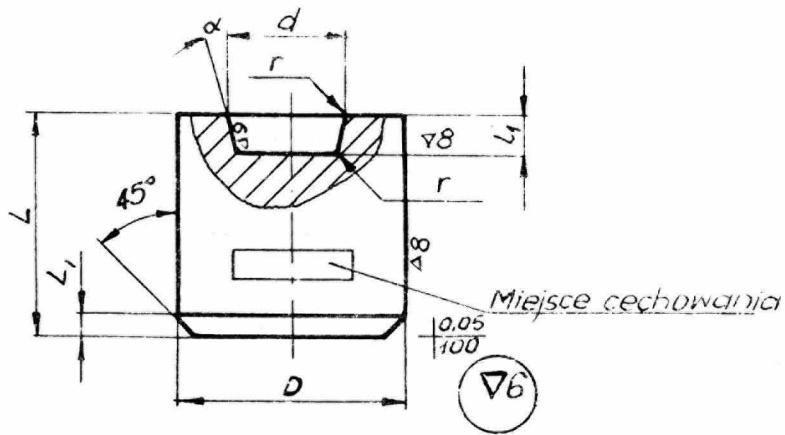

cd. tablicy

d H9	L ₁	α	r	D h7	L	L ₁
1	2	3	4	5	6	7
2,9	0,9	-	0,2	12	12	1,0
2,9	1,4	-				
2,9	1,7	-				
3,4	2,9	-				
3,7	1,5	10°				
3,7	1,6	10°				
3,8	1,2	3°30'				
3,8	4,0	3°30'				
4,3	1,4	3°30'				
4,4	1,3	-				
4,4	1,4	-				
4,6	4,5	-				
4,8	1,6	3°30'				
4,9	1,7	-				
5,0	1,8	3°				
5,2	1,82	10°				
5,2	4,9	-				
5,3	1,8	3°30'				
5,4	2,6	-				
5,5	1,7	2°				
5,6	4,0	-				
5,7	1,82	10°				
5,8	2,2	3°30'				
5,9	2,1	-				
5,9	4,8	-				
6,0	2,2	3°				
6,1	4,3	-				
6,65	2,4	3°30'				
6,7	2,62	10				
6,8	2,6	3°30'				
6,9	2,5	-				
6,9	2,5	-				

d H9	L ₁	α	r	D h7	L	L ₁
1	2	3	4	5	6	7
7,0	2,5	2°	0,3	16	16	1,5
7,0	2,6	3°				
7,8	3,0	3°30'				
7,8	4,6	2°				
8,0	1,2	2°				
8,4	2,9	-	0,4	20	16	2,0
8,4	3,1	5°				
8,5	3,3	3°				
8,65	2,9	3°30'				
8,7	3,3	10°				
8,8	3,3	3°30'				
8,9	2,0	2°				
8,9	2,1	2°				
9,1	3,1	2°				
9,7	3,8	10°				
9,8	3,8	3°30'				
9,85	2,1	2°				
9,9	3,4	5°				
10,0	1,5	2°				
10,0	3,8	3°				
10,2	2,3	2°	0,5	24	20	2,0
11,9	2,2	2°				
12,0	1,1	2°				
12,3	4,4	5°				
12,7	4,7	3°30'				
13,8	4,5	-	0,6	30	25	2,5
14,8	5,4	5°				
15,7	5,7	3°30'				
15,8	1,7	2°				
16,1	5,0	-				
16,1	5,0	-	0,7	36	25	2,5
16,1	5,0	-				